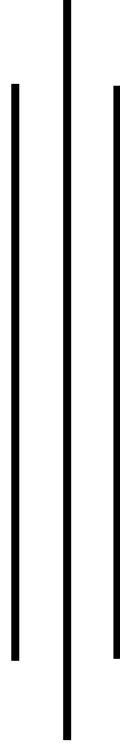


# शवोत्खनन् मार्ग-निर्देशिका, २०६५



राष्ट्रिय मानव अधिकार आयोग  
हरिहरभवन, ललितपुर  
नेपाल



## प्रकाशन सम्बन्धी जानकारी

प्रकाशक	: राष्ट्रिय मानव अधिकार आयोग, नेपाल
प्रकाशन मिति	: जेष्ठ, २०६९
संस्करण	: पहिलो
प्रति	: २०००
प्रकाशन नं.	: ९५-१४५-२०६९
आवरण तस्बिर	: आयोगद्वारा २०६७ मा गोदार, धनुषामा गरिएको शवोत्खनन्
सर्वाधिकार	: राष्ट्रिय मानव अधिकार आयोग, नेपाल
प्रकाशन सहयोगी	: राष्ट्रिय मानव अधिकार आयोग, क्षमता सवलीकरण परियोजना
मुद्रण	: युनाइटेड ग्राफिक प्रिन्टर्स प्रा. लि., फोन: ४००९५७०

## प्राक्कथन

मानिसलाई बलपूर्वक वेपत्ता पार्ने वा अपहरण गरी अवस्था अज्ञात तुल्याउने कार्यहरू मानव अधिकारको गम्भीर समस्याको रूपमा विश्वभरी नै रहेको पाइन्छ। वेपत्ता पारिएको व्यक्तिलाई मारेर गाडिएको अवस्थामा उसको पहिचान एवम् अपराधसँग सम्बद्ध प्रमाणहरूको संकलन गरी सत्य-तथ्य जान्न पाउने तथा साँस्कृतिक परम्परा अनुसार अन्तिम संस्कार गर्न पाउने अधिकारको संरक्षण गर्न तथा दोषीलाई कानून बमोजिम सजाय दिन र पीडितलाई न्याय प्रदान गर्न शवोत्खनन् कार्य अपरिहार्य हुन आउँदछ। कुनै पनि शङ्कास्पद स्थानमा उत्खनन् गरी मानव-अवशेष एवं प्रमाणहरूको संकलन गर्ने कार्य कानुनी र वैज्ञानिक विधिको समिश्रणयुक्त कार्य हो। यसको लागि कानून बमोजिम फौजदारी कार्यविधिको अवलम्बन गर्दै वैज्ञानिक विधिद्वारा मानव-अवशेष र प्रमाणहरूको संकलन गर्ने तथा सोको परीक्षण गर्नुपर्ने हुन्छ। हराएको कुनै व्यक्तिको पहिचान गर्ने तथा गैरकानुनीरूपमा मारेर गाडिएको व्यक्तिको मृत्युको कारणहरू शवोत्खनन्बाट पत्तालगाउन सकिन्छ, जुन फौजदारी अपराधसम्बन्धी घटनाहरूको अनुसन्धानको क्रममा अपरिहार्य हुन आउँछ। यसका साथै, प्राकृतिक प्रकोप वा अन्य कुनै पनि कारणले हराएका व्यक्तिहरूको खोजी गर्न र तिनको कानूनी हैसियतस्पष्ट गर्न समेत शवोत्खनन् कार्य आवश्यक हुन सक्दछ।

नेपालमा विगतको एक दशक लामो सशस्त्र द्वन्द्वको क्रममा ठूलो संख्यामा व्यक्तिहरू वेपत्ता पारिएको पाइएपछि उनीहरूको पहिचान गरी अवस्था सार्वजनिक गर्न तथा गैरकानुनी रूपमा मारिएका घटनाहरूको अनुसन्धान गर्नको लागि राष्ट्रिय मानव अधिकार आयोगलगायत विभिन्न निकायहरूबाट केही स्थानहरूमा शवोत्खनन् भएका छन्। यसैक्रममा शवोत्खनन्मार्फत मानव-अवशेष एवं सम्बद्ध प्रमाणहरूको संकलन गर्दा प्रमाणहरू नछुट्ने र नबिग्रिने ढङ्गबाट संकलन गरी अनुसन्धान गर्न तथा अनुसन्धानमा एकरूपता ल्याउनको लागि एउटा मार्ग-निर्देशिकाको आवश्यकता महसूस गरिएको हो।

यो मार्ग-निर्देशिकाको मस्यौदा गर्ने क्रममा मानव अधिकारको विश्वव्यापी घोषणापत्र, बलपूर्वक वेपत्ताबाट सबै व्यक्तिहरूको संरक्षणसम्बन्धी महासन्धीलगायत मानव अधिकारका अन्तर्राष्ट्रिय दस्तावेजहरू, मिनिमोटा प्रोटोकल, विभिन्न देशहरूका शवोत्खनन्सम्बन्धी कानून तथा मार्ग-निर्देशिका, नेपालको संविधान एवं सम्बन्धित कानूनहरूको अध्ययन गरिएको छ। यसको साथै शवोत्खनन्सम्बन्धी अन्तर्राष्ट्रियरूपमा प्रचलित विभिन्न सन्दर्भ सामग्रीहरूको समेत अध्ययन गरिएको छ। यो मार्ग-निर्देशिकाको मस्यौदा गर्दा विगतमा भएका शवोत्खनन् कार्यहरूबाट प्राप्त अनुभवहरू समेतलाई मध्यनजर गरिएको छ।

आयोगका निर्देशक वेदप्रसाद भट्टराई, अधिकृतद्वय वासुदेव बजगाई र श्यामबाबु काफ्लेको टोलीले यस मार्ग-निर्देशिकाको मस्यौदा गर्ने कार्य गरेको छ । मार्ग-निर्देशिका तयार गर्ने सन्दर्भमा जर्मन विकास संस्थाको सहयोगमा आयोगमा कार्यरत फरेन्सिक एन्थ्रोपोलोजिस्ट उडो क्रेञ्जरको सहयोग र भूमिका विशेष उल्लेखनीय छ । निर्देशिका तयारीको क्रममा आयोगका अध्यक्ष तथा सदस्यहरू, सचिव, अधिकृत तथा कर्मचारीहरूबीच छलफल हुनुको साथै नेपाल सरकार शान्ति तथा पुनर्निर्माण मन्त्रालय, गृह मन्त्रालय, कानून मन्त्रालय, महान्यायधिवक्ताको कार्यालय, प्रधानमन्त्री तथा मन्त्रिपरिषद्को कार्यालय, नेपाल प्रहरी मानव अधिकार सेल, केन्द्रीय प्रहरी वैज्ञानिक प्रयोगशाला, राष्ट्रिय फरेन्सिक प्रयोगशाला, त्रि.वि.महाराजगञ्ज मेडिसिन क्याम्पस फरेन्सिक मेडिसिन विभाग, पुरातत्व विभाग, रेडक्रसको अन्तर्राष्ट्रिय समिति (आईसीआरसी), संयुक्त राष्ट्रसंघ मानव अधिकार उच्चायुक्तको नेपालस्थित कार्यालय, नेपाल वार एशोसिएशन, मानव अधिकार एलाइन्स, अमेरिकन वार एशोसिएशन, आईसटीजे, सिभिकट, एड्भोकेसी फोरम, इन्सेक, फोरिड, राष्ट्रिय मानव अधिकार प्रतिष्ठान, निलहिरा समाज लगायत सरोकारवाला निकाय तथा विशेषज्ञहरूसँग विभिन्न चरणमा छलफल र समन्वय गरिएको थियो । साथै, काठमाण्डौ र बुटवलमा अन्तर्क्रिया कार्यक्रम गरी सुभावहरू संकलन गरिएको थियो । विभिन्न चरणमा आयोजना गरिएका अन्तर्क्रियाहरू बाट आएका सुभावहरूलाई समावेश गरी तयार गरिएको मस्यौदामाथि सम्बन्धित क्षेत्रका विशेषज्ञहरूसँग ललितपुरमा गहन छलफल गरी प्राप्त सुभावहरूलाई समेत समावेश गरी यो मार्ग-निर्देशिकालाई अन्तिम रूप प्रदान गरिएको छ । यस मार्ग-निर्देशिकालाई राष्ट्रिय मानव अधिकार आयोगले २०६९ साल जेष्ठ १८ गते पारित गरेको छ ।

अन्त्यमा, यस मार्ग-निर्देशिकाले अन्तर्राष्ट्रिय अभ्यास अनुरूप विधिसम्मत रूपमा शवोत्खनन् गरी वेपत्ता पारिएका व्यक्तिहरूको पहिचान गर्न, अवस्था सार्वजनिक गर्न एवं अपराधसँग सम्बद्ध प्रमाणहरूको संकलन गरी पीडितहरूलाई न्याय प्रदान गर्दै मानव अधिकार संरक्षण गर्ने कार्यमा सहयोग पुऱ्याउने छ भन्ने विश्वास लिइएको छ । यसका अतिरिक्त प्राकृतिक प्रकोप वा आपराधिक कार्य वा अन्य कुनै पनि कारणले हराइरहेका व्यक्तिहरूको खोजी र पहिचानको लागि समेत यो मार्ग-निर्देशिका उपयोगी हुनेछ । यस मार्ग-निर्देशिकालाई यस रूपमा ल्याउन सहयोग पुऱ्याउने सबै निकाय, संघसंस्था तथा महानुभावहरूमा आयोग धन्यवाद ज्ञापन गर्न चाहन्छ ।

धन्यवाद !

**राष्ट्रिय मानव अधिकार आयोग**

## विषय-सूची

प्रकाशन सम्बन्धी जानकारी	i
प्राक्कथन	ii
विषय सूचि	iv
प्रस्तावना	
परिच्छेद-१, प्रारम्भिक	१
परिच्छेद-२, शवोत्खननसम्बन्धी व्यवस्था	३
परिच्छेद-३, सुरक्षासम्बन्धी व्यवस्था	१)
परिच्छेद-४, शवोत्खनन टोलीले पालना गर्नु पर्ने आचार संहिता	११
परिच्छेद-५, विविध	१२
<b>अनुसूचिहरू</b>	
अनुसूचि-१, चित्रहरू (Figures)	
अनुसूचि-२, शवोत्खनन सामग्री	
अनुसूचि-३, एण्टीमोर्टम तथ्याङ्क सङ्कलन फारम	
अनुसूचि-४, फिल्ड इन्स्पेक्सन फारम (Field Inspection Form)	
अनुसूचि-५, फिल्ड इन्भेन्टरी फारम (Field Inventory Form)	
अनुसूचि-६, चेन अफ कस्टडी फारम (Chain of Custody Form)	



## शवोत्खनन् मार्ग-निर्देशिका, २०६९

### प्रस्तावना

मानव अधिकारसम्बन्धी विभिन्न दस्तावेजहरूले हरेक व्यक्तिको जीवन, स्वतन्त्रता तथा सुरक्षाको अधिकारको प्रत्याभूति गरेका छन्। विशेषतः मानव अधिकारको विश्वव्यापी घोषणापत्र, १९४८ को धारा ३ र नागरिक तथा राजनीतिक अधिकार विषयक महासन्धी, १९६६ को धारा ६ माव्यक्तिको जीवनको अधिकारलाई अहरणीय अधिकारको रूपमा उल्लेख गरिएको छ। यसैगरी नेपालको संविधान र कानूनहरूले समेत जीवन तथा स्वतन्त्रताको अधिकारलाई मौलिक हकको रूपमा परिभाषित गरेका छन्। बलपूर्वक वेपत्ताबाट सबै व्यक्तिहरूको संरक्षणसम्बन्धी संयुक्त राष्ट्रसंघीय घोषणापत्र, १९९२ तथा सोसम्बन्धी महासन्धी, २००६ मा समेत व्यक्तिलाई बलपूर्वक वेपत्ता पार्ने कार्यलाई अपराधको रूपमा परिभाषित गर्दै बलपूर्वक वेपत्ताबाट संरक्षित हुन पाउने तथा बलपूर्वक वेपत्ताका घटनाहरूमा सत्य-तथ्य जान्न पाउने एवं न्याय पाउने पीडितहरूको मानव अधिकारको बारेमा विस्तृतरूपमा उल्लेख गरिएको छ।

अतः व्यक्तिलाई बलपूर्वक वेपत्ता पारी मारिएका वा गैरकानुनी रूपमा वा कुनैपनि कारणले मारेर जमिनमुनी गाडिएका तर पहिचान हुन नसकेका वा यस्तै प्रकृतिका घटनाहरूको अनुसन्धान गर्नुपर्ने अवस्था आएमा अनुसन्धान गर्नकानून बमोजिम अख्तियारी प्राप्त निकायद्वारा शवोत्खनन् गर्दा व्यक्तिको पहिचान गर्ने एवं घटनासँग सम्बन्धित प्रमाणहरूको संकलन र सुरक्षा गर्ने प्रकृतिलाई प्रभावकारी एवं सुव्यवस्थित रूपमा सम्पन्न गरी पीडित तथा तिनका परिवार र आफन्तजनहरूको सत्य-तथ्य जान्न पाउने र न्याय पाउने अधिकारको संरक्षणको लागि राष्ट्रिय मानव अधिकार आयोग नेपालबाट यो मार्ग-निर्देशिका जारी गरिएको छ।

### परिच्छेद - १

#### प्रारम्भिक

#### १. संक्षिप्त नाम र प्रारम्भ :

- (१) यस मार्ग-निर्देशिकाको नाम “शवोत्खनन् मार्ग-निर्देशिका, २०६९” हुनेछ।
- (२) यो मार्ग-निर्देशिका २०६९ साल जेष्ठ १८ गतेदेखि लागू हुनेछ।

#### २. परिभाषा: विषय वा प्रसंगले अर्को अर्थ नलागेमा यस मार्ग-निर्देशिकामा :

- (क) “शवोत्खनन्” भन्नाले बलपूर्वक वेपत्ता पारी मारिएका वा गैरकानुनी रूपमा मारेर गाडिएका तर पहिचान हुन नसकेका एक वा एकभन्दाबढी व्यक्तिहरूको शव गाडिएको आशङ्का भएको स्थानमा उत्खनन् गरी मानव-अवशेषहरू र सोसँग सम्बन्धित प्रमाणहरूको संकलन गर्ने तथा सोको परीक्षण गरी पीडितको पहिचान गर्ने, प्रमाणहरूको परीक्षण एवं मूल्याङ्कन गर्ने कार्यसमेतलाई जनाउँदछ।
- (ख) “उत्खनन्” भन्नाले वेपत्ता व्यक्ति वा व्यक्तिहरूको शव गाडिएको आशङ्का गरिएको स्थानमा खनेर वा अन्य उपयुक्त विधिबाट मानव-शव वा मानव-अवशेष वा सम्बद्ध प्रमाणहरू निकालेर संकलन गर्ने कार्यलाई जनाउँदछ।
- (ग) “पीडित” भन्नाले आफ्नो स्वतन्त्रता र सुरक्षा गुमाउन बाध्यपारी बलपूर्वक वेपत्ता पारिएको वा गैरकानुनी रूपमा मारेर शव गाडिएको व्यक्तिलाई सम्झनु पर्दछ। सो शब्दले वेपत्ता पारिएका वा गैरकानुनी रूपमा मारेर शव गाडिएका व्यक्तिका परिवारका सदस्य एवं आफन्तहरूलाई समेत जनाउँदछ।

- (घ) “पीडित परिवार” भन्नाले पीडितको पति, पत्नी, छोरा, छोरी, बाबु, आमा, बाजे, बज्यै, नाति, नातिनी, सगोलको दाजु, भाइ, दिदी वा बहिनी, सासु, ससुरा समेतलाई सम्झनु पर्दछ। सो शब्दले सौतेनी आमा, सौतेनी दाजुभाइ र सौतेनी दिदी बहिनीलाई समेत सम्झनु पर्दछ।
- (ङ) “पीडक” भन्नाले कुनै पनि व्यक्तिलाई कुनै पनि किसिमले बलपूर्वक वेपत्ता पार्ने वा मारेर गाड्ने कार्यमा संलग्न व्यक्ति वा समूहलाई सम्झनु पर्दछ। सो शब्दले व्यक्तिलाई बलपूर्वक वेपत्ता पार्न आदेश दिने वा त्यस किसिमको कार्य भइरहेको थाहा पाएर पनि रोक्न कोशिस नगर्ने अधिकारीलाई समेतलाई जनाउँदछ।
- (च) “बलपूर्वक वेपत्ता पार्ने कार्य” भन्नाले राज्य वा राज्यको कुनै निकाय वा यसको सहयोग वा समर्थनमा काम गर्ने व्यक्ति वा व्यक्तिहरूको समूहले पक्राउ, थुना, अपहरण वा कुनै किसिमबाट स्वतन्त्रताबाट वञ्चित गरी यस्तो तथ्यलाई अस्वीकार गर्नु वा यस्तो तथ्य वा वेपत्ता पारिएको व्यक्तिको अवस्थालाई लुकाई कानुनी संरक्षणबाट वञ्चित बनाउने कार्यलाई जनाउँदछ। सो वाक्यांशले गैरराज्य पक्ष वा सशस्त्र विद्रोही समूहद्वारा व्यक्तिहरूलाई कब्जामा लिई गरिएको वेपत्ता पार्ने कार्यलाई समेत जनाउँदछ।
- (छ) “एण्टीमोर्टम तथ्याङ्क सङ्कलन फारम” भन्नाले बलपूर्वक वेपत्ता पारी मारिएको वा हराइरहेको कुनै पनि व्यक्तिको सम्पूर्ण विवरण खुलेको शवोत्खनन् गर्नुपूर्व जानकारी लिई भरिने यस मार्ग-निर्देशिकाको अनुसूची - ३ मा समावेश गरिएको फारमलाई सम्झनु पर्दछ।
- (ज) “शवोत्खनन् गर्ने निकाय” भन्नाले कानुन बमोजिम शवोत्खनन् गर्न अधिकार प्राप्त निकायलाई सम्झनु पर्दछ। विद्यमान नेपाल कानुन बमोजिम नेपाल प्रहरी, राष्ट्रिय मानव अधिकार आयोग र अदालतबाट शवोत्खनन् हुन सक्दछ। यस वाक्यांशले कानुन बमोजिम गठित वा नेपाल सरकारले शवोत्खनन् गर्ने प्रयोजनको लागि वा वेपत्ता व्यक्तिको अवस्था पत्तालगाउन गठन गरेका विशेष आयोग वा यस्तै निकायलाई समेत जनाउँदछ।
- (झ) “विशेषज्ञ” भन्नाले शवोत्खनन् गर्ने निकायद्वारा गठन गरिएको शवोत्खनन् वा सो क्रममा प्राप्त मानव-अवशेष एवं प्रमाणहरूको परीक्षण वा सोको विश्लेषणसम्बन्धी कुनै दक्षता वा अनुभव भएका व्यक्तिलाई सम्झनु पर्दछ।
- (ञ) “तालिम प्राप्त व्यक्ति” भन्नाले एण्टीमोर्टम फारम भर्ने वा शवोत्खनन् सम्बन्धी कुनै पनि विषयमा तालिम लिएको दक्ष व्यक्तिलाई सम्झनु पर्दछ।
- (ट) “मनोसामाजिक विमर्श” भन्नाले पीडित परिवारका सदस्य वा आफन्तहरू वा समुदाय वा समाजलाई घटनाबाट भएको पीडा न्यूनीकरण गर्नको लागि उनीहरूको हितमा दिइने सामाजिक, संवेगात्मक वा आध्यात्मिक वा धार्मिक विमर्शलाई जनाउँदछ।
- (ठ) “आशङ्कित स्थान” भन्नाले वेपत्ता पारिएको व्यक्तिको शव गाडिएको वा जलाइएको आशङ्का गरिएको स्थानलाई सम्झनु पर्दछ।
- (ड) “उत्खनन् टोली” भन्नाले शवोत्खनन् गर्ने निकायद्वारा शवोत्खनन् टोली अन्तर्गत कुनै स्थानमा उत्खनन् गर्नको लागि खटाइएका व्यक्तिहरूको टोलीलाई सम्झनु पर्दछ।
- (ढ) “उत्खनन् सामग्री” भन्नाले आशङ्कित स्थानमा शवोत्खनन्को लागि आवश्यक पर्ने अनुसूची-२ मा उल्लेख गरेबमोजिमका सामग्रीहरूलाई सम्झनु पर्दछ।
- (ण) “मानव-अवशेष” भन्नाले उत्खनन्को क्रममा प्राप्त हुने मानवको पूर्ण वा आंशिक शव वा मानव शरीरका कुनै पनि भौतिक अवशेषहरूलाई सम्झनु पर्दछ।
- (त) “अन्य भौतिक सबूत प्रमाण” भन्नाले शवोत्खनन्को क्रममा प्रमाणको रूपमा प्राप्त हुन आएका मानव अवशेष बाहेकका प्रमाणमा लाग्ने अन्य सबै वस्तुहरूलाई सम्झनु पर्दछ।



## परिच्छेद - २

### शवोत्खनन्सम्बन्धी व्यवस्था

#### ३. शवोत्खनन् गर्न सक्ने :

१. कानूनद्वारा अधिकार प्राप्त निकायले एक वा एकभन्दा बढी व्यक्तिहरूको शव गाडिएको आशङ्का भएको स्थानमा शवोत्खनन् गर्न सक्नेछ ।
२. शवोत्खनन् गर्दा यो मार्ग-निर्देशिकामा उल्लेखित कार्यविधिको अवलम्बन गर्नु पर्नेछ ।

#### ४. शवोत्खनन् विधि: शवोत्खनन् गर्दा सामान्यतया निम्न विधिको अवलम्बन गर्नु पर्नेछ :

##### क) उत्खनन् पूर्व :

१. शवोत्खनन् गर्ने निकायले शवोत्खनन्को विस्तृत कार्ययोजना निर्माण गर्नुपर्दछ । यसक्रममा आवश्यकता अनुसार पीडित, घटना, आरोपित पीडक, शङ्कास्पद स्थान, सम्भावित शवको संख्या, शवोत्खनन्को लागि आवश्यक पर्ने जनशक्ति, अनुमानित खर्च, भौगोलिक अवस्था, अनुमानित समयावधि, मौसमको अवस्था समेतको बारेमा तथ्य संकलन गरी विश्लेषण गर्नु पर्नेछ ।
२. शव गाडिएको आशङ्कित स्थानको बारेमा शवोत्खनन् गर्ने निकायमा कुनै सूचना प्राप्त हुन आएमा उक्त सूचनाको प्रमाणीकरण तथा आवश्यकता अनुसार थप सूचना लिनु पर्नेछ ।
३. **स्थलगत अवलोकन नगर्ने** :शवोत्खनन् गर्ने निकायले सूचनाको संकलन एवं विश्लेषण कार्य गरेपछि शव गाडिएको आशङ्कितस्थलको अध्ययन गरी प्रतिवेदन पेश गर्न अधिकृतस्तरीय टोली खटाई पठाउनु पर्नेछ । आवश्यक परेमा यस्तो टोलीमा सम्बन्धित विषयका विशेषज्ञलाई समेत सहभागी गराउन सकिनेछ । उक्त टोलीले स्थलगत अवलोकनको क्रममा सामान्यतया देहायका विषयहरूमा ध्यान दिई घटना एवं घटनास्थलको बारेमा तथ्य संकलन गर्नेछ :
  - शङ्कास्पद घटनास्थल तथा आसपासको क्षेत्रको भौगोलिक अवस्थिति, भूवनोट, प्राकृतिक अवस्था
  - शङ्कास्पद घटनास्थलको सीमाङ्कन एवं नक्साङ्कन र तस्विर
  - शव गाडिएको सम्भावित स्थानको पहिचान र शवहरूको सम्भावित अवस्थिति
  - शङ्कास्पद घटनास्थलका सङ्केतहरू (धसिएको, उठेको, वरिपरिका रुख-विरुवा र शव गाडिएको स्थानको रुख-विरुवामा फरक आदि)
  - शङ्कास्पद घटनास्थल क्षेत्रसम्मको पहुँच, बसोवास, खानपिन, सञ्चार तथा यातायातजस्ता बन्दोबस्तीका पक्षहरूको बारेमा जानकारी
  - सम्भावित जोखिमहरूको विश्लेषण
  - अन्य आवश्यक कुराहरू
४. स्थलगत अवलोकनको लागि खटिएको टोलीको प्रतिवेदनको आधारमा शवोत्खनन् गर्ने निकायले शवोत्खनन् कार्य अगाडी बढाउने वा नबढाउने भन्ने निर्णय गर्नेछ ।
५. **बयान वा अन्तर्वार्ता लिने** :शवोत्खनन् गर्ने निकायले तथ्य संकलन एवं अवलोकनको क्रममा वा छुट्टै टोली खटाइ घटनाको सम्बन्धमा प्रत्यक्षदर्शी, पीडितका आफन्तहरू, सुरक्षा निकाय, सम्बन्धित सरकारी वा अन्य सरोकारवाला व्यक्ति वा निकाय, स्थानीय जनप्रतिनिधिहरू समेतसँग आवश्यकता अनुसार अन्तर्वार्ता गर्ने

वा बयान लिने वा सरजमिन गर्ने कार्य गर्नेछ । यस्तो बयान वा अन्तरवार्ता लिँदा गोपनीयताको सिद्धान्त अपनाइ सूचनाहरूको संरक्षण गर्नु पर्नेछ ।

६. उपदफा (१)देखि (५) सम्मको कार्य गर्दा शव गाडिएको स्थानको पूरा ठेगाना, घटनास्थलको पहिचान सम्बन्धी विवरण, मृतक वा मृतकहरूको विस्तृत विवरण, एकै स्थानमा एकभन्दा बढी शव गाडिएको आशङ्का भए सोको विवरण र घटनाको पूर्ण विवरण (घटना कसबाट, कहिले र कसरी भएको हो?) समेतको बारेमा सूचनाहरू संकलन गरी प्रतिवेदन तयार गर्नुपर्नेछ ।
७. **एण्टीमोर्टम तथ्याङ्क सङ्कलन फारम भर्नुपर्ने** : शवोत्खनन् गर्नुपूर्व बलपूर्वक वेपत्ता पारिएको वा हराएको व्यक्तिको सम्बन्धमा सबैभन्दा नजिकबाट जानकारी राख्ने आफन्त वा अन्तिम पटक देख्ने व्यक्ति वा प्रत्यक्षदर्शी वा अन्य जानकार व्यक्तिबाट अनुसूची-३ मा उल्लेख भएबमोजिमको एण्टीमोर्टम तथ्याङ्क सङ्कलन फारम उक्त फारम भर्ने तालिम प्राप्त व्यक्ति वा पर्याप्त ज्ञान भएको व्यक्तिबाट भराउनु पर्नेछ । सो फारम भर्दा वेपत्ता व्यक्तिको बारेमा जानकारी राख्ने सम्भव भएसम्म एकभन्दा बढी व्यक्तिहरूबाट सूचनाको संकलन गर्नु पर्दछ ।
८. शवोत्खनन् गर्ने निकायले शवोत्खनन्को लागि आवश्यक पर्ने प्राविधिक विशेषज्ञहरूको सूची तयार गरी राख्नुपर्नेछ । शवोत्खनन्को क्रममा उक्त सूचीबाट आवश्यकता र उपलब्धता अनुसार विशेषज्ञहरू छनौट गरी शवोत्खनन् कार्य गर्नु गराउनु पर्नेछ । तर शवोत्खनन् गर्ने निकायले सूचीमा समावेश नभएका व्यक्तिलाई शवोत्खनन् कार्यमा समावेश गर्न आवश्यक देखेमा कारण सहित त्यस्ता व्यक्तिलाई समावेश गर्न सक्नेछ । शवोत्खनन् गर्ने निकायले कुनै विदेशी विशेषज्ञलाई शवोत्खनन् कार्यमा लगाउन आवश्यक देखेमा शवोत्खनन् टोलीमा समावेश गरी शवोत्खनन् सम्बन्धी कुनै पनि कार्यमा खटाउन सक्नेछ ।
९. शवोत्खनन् गर्ने निकायले शवोत्खनन् टोली गठन गर्नेछ । उक्त टोलीमा शवोत्खनन् गर्ने निकायको अतिरिक्त निम्न क्षेत्रबाट आवश्यकता अनुसार प्रतिनिधित्व गराइनेछ :
  - शवोत्खनन् गर्ने निकायले तोकेको एक जना संयोजक
  - फरेन्सिक प्याथोलोजिष्ट
  - फरेन्सिक एन्थ्रोपोलोजिष्ट वा फरेन्सिक एन्थ्रोपोलोजी सम्बन्धी तालिम प्राप्त व्यक्ति
  - फरेन्सिक ओडोण्टोलोजिष्ट
  - राष्ट्रिय विधिविज्ञान प्रयोगशालाका वैज्ञानिक
  - पूरातत्वविद
  - घटनास्थल विशेषज्ञ (क्राइमसिन एक्सपर्ट)
  - फरेन्सिक फोटोग्राफर
  - मनो-विमर्शकर्ता वा मनोसामाजिक विमर्शकर्ता
  - शवोत्खनन्सम्बन्धी तालिम प्राप्त अन्य व्यक्तिहरू
  - शवोत्खनन् गर्ने निकायको कम्तिमा अधिकृतस्तरका कर्मचारी
  - उत्खनन् गर्ने जिल्लाका जिल्ला सरकारी वकील वा महान्यायाधिकाको कार्यालयले तोकिएको सरकारी वकील
  - शवोत्खनन् गर्ने जिल्लाको प्रहरी प्रमुख वा निजले तोकिएको कम्तिमा प्रहरी निरीक्षक दर्जाको अधिकारी
  - स्थानीय निकायका प्रतिनिधि (गाविस वा नगरपालिका वा जिविस)
  - शवोत्खनन् तथा मानव अधिकारसम्बन्धी विषयमा ज्ञान भएको नागरिक समाजको प्रतिनिधि

१०. शवोत्खनन् गर्ने निकायले शवोत्खनन् टोलीमा माथि उल्लिखित क्षेत्र बाहेका अन्य क्षेत्रबाट पनि सहभागी गराउन आवश्यक ठानेमा त्यस्तो क्षेत्रबाट सहभागी गराउन सक्नेछ । दफा ९ मा उल्लेखित विशेषज्ञहरूमध्ये कोही टोलीमा नरहेको वा उपलब्ध हुन नसकेको कारणबाट मात्र शवोत्खनन् कार्य रोकिने छैन । तर शवोत्खनन् टोलीमा निम्न बमोजिमका विशेषज्ञहरू न्यूनतम् रूपमा सहभागी गराउनु पर्नेछ :
- फरेन्सिक प्याथोलोजिष्ट वा एन्थ्रोपोलोजिष्ट मध्ये एक
  - घटनास्थल विशेषज्ञ
  - पुरातत्वविद
११. शवोत्खनन् गर्ने निकायले शवोत्खनन् टोलीको नेतृत्व कसले गर्ने र टोलीका सदस्यहरूको जिम्मेवारी के के हुने भन्ने कुरा स्पष्ट रूपमा उल्लेख गरी शवोत्खनन् टोलीका सदस्यहरूलाई उपलब्ध गराउनु पर्नेछ ।
१२. उपदफा ९ मा उल्लेखित शवोत्खनन् टोलीमध्येबाट उत्खनन् कार्यमा सहभागी हुने व्यक्तिहरू मात्र समावेश भएको उत्खनन् टोली गठन गरिनेछ । उत्खनन् टोलीले शवोत्खनन् टोलीको निर्देशनमा रही कार्य गर्नेछ ।
१३. शवोत्खनन् टोलीले उपदफा ९ मा उल्लेखित क्षेत्रबाट बाहेक स्थानीय तहबाट आवश्यक संख्यामा सहयोगी वा कामदारहरू लिई उत्खनन् कार्यमा लगाउन सक्नेछ । यस्ता व्यक्तिहरूले उत्खनन् टोलीको निर्देशन बमोजिम काम गर्नेछन् । कामदार वा सहयोगीहरूको पारिश्रमिक कानून बमोजिम निर्धारित न्यूनतम् पारिश्रमिकभन्दा कम नहुने गरी शवोत्खनन् टोलीले निर्धारण गर्ने छैन ।
१४. उत्खनन् गर्न लागिएको शव कुनै व्यक्तिको हो भनी पहिचान स्पष्ट भएको वा आशङ्का भएको अवस्थामा शवोत्खनन् गर्न लागिएको कुराको जानकारी पीडितका नजिकका नातेदारलाई गराउनु पर्दछ र उनीहरू मध्येबाट शवोत्खनन् गर्ने सहमति लिनुपर्दछ । तर पीडितको मानव अधिकार संरक्षणको लागि पीडितका नातेदारहरूसँग सम्पर्क हुन नसकेको वा सहमति नलिएको कारणले मात्र शवोत्खनन् कार्य रोकिने छैन ।
१५. शवोत्खनन् गर्नुभन्दा पहिला शवोत्खनन् गर्ने निकायले शवोत्खनन्मा आवश्यक पर्ने सामग्रीहरूको व्यवस्थापन गर्नु पर्नेछ । शवोत्खनन्को लागि चाहिने आधारभूत सामग्रीहरूको विवरण अनुसूची २ मा समावेश गरिएको छ । घटनास्थलको प्रकृति एवम् आशङ्कित शवहरूको अवस्थाको आधारमा उक्त सामग्रीहरूमा थपघट हुन सक्नेछ ।
१६. शवोत्खनन् गर्ने स्थान कुनै व्यक्तिको स्वामित्वमा रहेको जमिन वा घर भएमा सोको धनीलाई जानकारी गराउनु पर्दछ । शवोत्खनन्को क्रममा घर-जग्गाधनीको कुनै नोक्सानी हुने भएमा शवोत्खनन् गर्ने निकायले प्रचलित कानून बमोजिम सोको उचित क्षतिपूर्ति उपलब्ध गराउनु पर्नेछ ।
१७. शवोत्खनन् टोलीले शवोत्खनन् कार्य शुरु गर्नुपूर्व शवोत्खनन् गर्ने इलाकाका स्थानीय प्रहरी, प्रशासन, सरकारी वकील लगायतका सरोकारवालाहरूसँग आवश्यक समन्वय गर्नु पर्नेछ ।
१८. उत्खनन् र शव-पहिचान सम्बन्धी कार्यविधि शवोत्खनन् टोलीसँगको परामर्शमा उत्खनन् टोलीले निर्धारण गरेबमोजिम हुने गरी तय गर्नु पर्नेछ ।

#### ख) उत्खनन्को क्रममा

शवोत्खनन्को क्रममा शवका अवशेषहरू तथा सम्बद्ध अन्य भौतिक सबूत प्रमाणहरूको उत्खनन् एवं पूर्णरूपमा प्राप्तिको लागि तल उल्लेखित कार्यहरू गर्नुपर्दछ :

१. उत्खनन् कार्य शुरु गर्नुभन्दा पहिले उत्खनन् गर्न खोजिएको स्थलको तस्वीर तथा भिडियो चारै दिशाका सकेसम्म अग्लो स्थानहरूबाट खिच्नु पर्दछ ।

२. आशङ्कित स्थान र सोको वरिपरिको क्षेत्रलाई आवश्यकता अनुसार टेप वा डोरीले कम्तिमा दुईवटा घेरा हुने गरी कर्डन गर्नुपर्छ। यस्तो घेरा नेपाल प्रहरी भएसम्म नेपाल प्रहरी र नभएमा शवोत्खनन् गर्ने निकायले गर्न सक्नेछ।
३. उत्खननस्थलको स्थायी प्रकृतिको स्थानमा आधार बिन्दु (Reference Point) निर्धारण गर्नु पर्दछ। उपलब्ध भएसम्म Global Positioning System (GPS) प्रविधिको प्रयोग गरी आधारबिन्दु लिनु पर्नेछ।
४. घेरा लगाएपछि उत्खनन् कार्यको शुरुवात गर्नुपूर्व घेरा गरिएको क्षेत्रभित्र रहेको जमिनको भागलाई सावधानीपूर्वक सफा गर्नु पर्दछ। जमिन सफा गर्ने क्रममा तथा ट्रेन्च वा ब्लक वा खाडल खन्ने क्रममा मेटल डिटेक्टरको प्रयोग गरी कुनै धातु भए नभएको स्पष्ट गर्नु पर्दछ। ट्रेन्च वा ब्लक वा खाडल खन्ने क्रममा हरेक २ इन्च खनेपछि मेटल डिटेक्टर प्रयोग गरीकुनै धातु भए नभएको जाँच गर्नु पर्दछ।
५. उत्खनन् गरिने स्थलको जमीनको भाग सफा गरिसकेपछि वैज्ञानिक पद्धतिबाट आवश्यकता अनुसार ट्रेन्च वा ब्लक वा शवोत्खनन् टोलीले निर्धारण गरेको तरिका अवलम्बन गरी उत्खनन्कार्य गरी शवोत्खनन् गर्नु पर्दछ। उत्खनन् गर्दा अपनाइने केही महत्वपूर्ण विधिहरूको चित्र (figures) अनुसूची - १ मा समावेश गरिएको छ।
६. शवोत्खनन् कार्य शुरु भई शव वा कुनै प्रमाणहरू प्राप्त हुन थालेपछि प्रमाण संरक्षणको लागि होसियारीपूर्वक उत्खनन् कार्यमा आवश्यकता अनुसारका औजारहरूको प्रयोग गर्नु पर्दछ। प्रमाणमा असर पर्ने वा नष्ट हुने किसिमका उपकरणहरूको प्रयोग गर्नु हुँदैन। सकभर खन्ने ठूला औजारहरूको प्रयोग गर्नु हुँदैन।
७. उत्खनन् गर्दा शव पत्ता लागेपछि खाडललाई शवको चारैतिर कम्तीमा ३० सेमी खुल्ला पार्ने र शवको सबैभन्दा तल्लो तहसम्म (करिब ३० सेमी) खनेर गाडेको ठाउँको जग बलियो राखी उत्खनन् गर्नु पर्दछ।
८. शव गाडिएको ठाउँबाट निकालिएको माटोको प्रत्येक पत्रमा मानव अवशेष वा अन्य प्रमाणहरू हुनसक्ने हुँदा त्यस्तो माटोलाई आवश्यकता अनुसार चाल्ने र छान्ने गर्नु पर्दछ। यस्तो माटोमा आवश्यकता अनुसार मेटल डिटेक्टरले जाँच गर्नु पर्दछ।
९. उत्खनन्को क्रममा प्राप्त मानव-अवशेषका प्रत्येक भागलाई वाष्पीकरण नहुने (पसीना नआउने) कागजको प्याकेटमा राखी सिलबन्दी गर्नु पर्दछ। त्यस्तो प्याकेटमा नमेटिने मसी प्रयोग गरी उत्खनन् गरिएको मिति, घटनास्थलको सङ्केत, हरेकको नमुनाको नम्बर, नमुनाको प्रकार समेत उल्लेख गरी नमुना राखिएका प्याकेटहरूलाई स्पष्टसँग नामाङ्कन गर्नु पर्छ।
१०. मानव-अवशेषहरू राखिएका प्याकेटहरूलाई सफा र कडा कागजका वाकस (कार्टुन) वा शव राख्ने वाकसमा राखी सिलबन्दी गर्नु पर्छ। मानव-अवशेषहरू भाँच्चिन वा टुक्रिन नदिन प्याकेटहरूको बीचमा आवश्यकता अनुसार नरम वस्तुको प्रयोग गर्न सकिन्छ।
११. मानव-अवशेषको मुखको भित्री भाग र दाँतलाई क्षति हुन नदिन तथा मुखभित्रको भागमा पाइएको माटो वा अन्य वस्तुलाई छुट्टाछुट्टै थैलामा राखिनुपर्छ। यसले दाँत हराउनबाट पनि रोक्छ।
१२. मानव-अवशेषहरूलाई निकाल्दा एक-एकवटा गरी निकालेर अभिलेखीकरण गर्दै प्याक गर्नु पर्दछ। मानव-अवशेषलाई नरम बुरुस वा कुची प्रयोग गरेर प्रमाण नष्ट नहुने गरी सफा गर्नु पर्दछ। प्राप्त मानव-अवशेषहरूलाई नष्ट नहुने एवम् हानीनोक्सानी नहुने गरी कागजको खाम वा अन्य त्यस्तै प्रकारको भोलामा छुट्टाछुट्टै राखी सङ्कलन गर्नु पर्दछ। मानव-अवशेषहरूलाई देहाय बमोजिम प्याकिङ्ग गर्नु पर्छ :
  - घाँटीको हाड, छातीको हाड र कम्मरको हाडलाई छुट्टाछुट्टै प्याकिङ्ग गर्ने
  - दायाँ र बायाँ करडको हाडसँगै प्याकिङ्ग गर्ने
  - पेल्विस र ढाडको तल्लो हाडसँगै प्याकिङ्ग गर्ने

- माथिल्लो भागलाई दायाँ र बायाँ छुट्याएर प्याकिङ्ग गर्ने
  - तल्लो भागलाई दायाँ र बायाँ छुट्याएर प्याकिङ्ग गर्ने
  - एकजना व्यक्तिको मानव-अवशेषलाई एउटा बाकसमा राख्नुपर्छ र त्यसो गर्दा बढी खँदिलो र गह्रौं भागलाई सबैभन्दा पीधमा राख्नुपर्छ। प्याक गरिसकेपछि बाकसलाई सिलबन्दी गरी त्यसभित्र राखिएका कुराहरूलाई चेन-अफ-कस्टडी फारममा उल्लेख गर्नु पर्छ।
  - नरम तन्तुहरू भएका तथा सड्ने चरणमा पुगेका अवशेषहरूलाई पारवहनका क्रममा तरल पदार्थ नचुहिने गरी प्याक गर्नु पर्छ।
१३. बन्दुकको गोली, पैसा (कागजको वा सिक्का), घडी, गरगहना, साँचो, चशमा, कागज, पर्स जस्ता वस्तुहरू प्लाष्टिकको जिप-लक वा भोलामा प्याक गर्नुपर्छ। हतियार, चक्कुजस्ता धारिला सरसामान, बिरुवा र पातका नमुना, जन्मकुण्डली जस्ता वस्तुहरू कडा बस्तुबाट बनेको बाकसमा प्याक गर्नुपर्छ।
१४. शवोत्खनन्को क्रममा प्राप्त दशी प्रमाणहरूलाई प्रयोगशालामा पठाउनु पर्ने र प्रयोगशालामा पठाउनु नपर्ने गरी विभाजन गरी सोही बमोजिम प्याक गर्नु पर्दछ।
१५. शवोत्खनन् गर्ने क्रममा शवका अवशेष वा अन्य कुनै आधार प्रमाणहरू प्राप्त हुन आएमा विशेष परिस्थितिमा बाहेक पूर्णरूपमा शवोत्खनन् गरिसकेपछि मात्र उठाउनु पर्दछ।
१६. उत्खनन् कार्य सम्पन्न भई मानव-अवशेषलाई प्याक गर्नु अघि परिवारका सदस्यले मानव-अवशेष हेर्न चाहेमा हेर्न अनुमति दिनु पर्नेछ। यसक्रममा उक्त शवको पहिचान गर्ने प्रयास गर्नु पर्नेछ।
१७. उत्खनन् कार्य सम्पन्न भएपछि शवोत्खनन् गर्दा बनाइएको ट्रेन्च वा ब्लक वा खाडलको कम्तिमा १५ सेमी तलसम्म खनेर कुनै कुरा बाँकी नभएको निश्चित गरेर मात्र पुर्नु पर्दछ। यसरी ट्रेन्च वा ब्लक वा खाडल पुरिसकेपछि चारै दिशाबाट उत्खनन् गरिएको स्थलको तस्वीर खिच्नु पर्दछ।
१८. शवोत्खनन् कार्य गर्दा एकै दिनमा पूरा नभएमा अर्को दिनको लागि शवोत्खनन् कार्य स्थगन गर्नु पर्दछ। त्यसरी स्थगन गर्दा उत्खनन् गरिएको स्थललाई सुरक्षित राख्न आवश्यकता अनुसार ढक्कन, त्रिपाल, पाल वा अन्य आवश्यक सामग्रीहरूको प्रयोग गरी छोपेर राख्नुपर्दछ। यसरी छोपेपछि देखिनेगरी सोको तस्वीर खिच्नु पर्दछ। अर्कोदिन काम शुरु गर्नुभन्दा पहिले अधिल्लोदिन छोपे बमोजिमको अवस्था छ, छैन भनी जाँच गरेर तस्वीर खिचेर मात्र उत्खनन् स्थल छोप्न प्रयोग गरिएका वस्तुहरू हटाई उत्खनन् कार्य शुरु गर्नु पर्दछ।
१९. उत्खनन् कार्य पूरा भएपछि उत्खनन्को क्रममा निकालिएको माटोलाई वरिपरिको सतह अनुरूप हुनेगरी पुरेर घटनास्थललाई सकेसम्म पहिलेकै अवस्थामा फर्काउनु पर्नेछ, र प्रमाणको लागि सोको अन्तिम तस्वीर लिनु पर्नेछ।
२०. शवोत्खनन्बाट प्राप्त मानव-अवशेष एवम् प्रमाणहरूलाई नेपाल प्रहरी वा उत्खनन् गर्ने निकायद्वारा चेन-अफ-कस्टडीको नियम बमोजिम सम्बन्धित प्रयोगशालामा परीक्षणको लागि यथासक्य चाँडै पठाउनु पर्दछ।

### ग) उत्खनन्पश्चात्

१. शवोत्खनन् टोलीले उत्खनन् कार्य सकिएको बढीमा दुई महिनाभित्र शवोत्खनन् गर्ने निकायलाई प्रतिवेदन उपलब्ध गराउनु पर्दछ। उक्त प्रतिवेदनमा कम्तिमा निम्न कुराहरू उल्लेख हुनु पर्दछ :
- उत्खनन्को अवधि
  - उत्खनन्को क्रममा अपनाइएको विधि

- उत्खनन्बाट प्राप्त मानव-अवशेषहरूको विवरण
  - उत्खनन्को क्रममा प्राप्त प्रमाणहरूको विवरण
  - प्राप्त मानव-अवशेष एवं प्रमाणहरूको के कस्तो परीक्षण गर्नु आवश्यक छ भन्ने कुराको सुभावसहितको विवरण
  - उत्खनन्को क्रममा भौगोलिक अवस्था वा मौसम वा समयसीमा वा जनशक्ति वा उपलब्ध उपकरणहरूको कारणले कुनै मानव-अवशेष वा अन्य प्रमाण प्राप्त गर्न नसकेको वा कुनै कार्य गर्न नसकेको भए सोको विवरण ।
  - विश्लेषण, निष्कर्ष र सुभावहरू
२. उत्खनन्पछि पठाइएका मानव-अवशेष एवम् प्रमाणहरूको सम्बन्धित प्रयोगशालाले पोष्टमोर्टम लगायत आवश्यक परीक्षण गर्नु पर्दछ । यसक्रममा विशेषज्ञले एण्टीमोर्टम डाटा र पोष्टमोर्टम डाटाको तुलना गरी मृतक व्यक्तिको पहिचान गर्ने प्रयास गर्नु पर्दछ । एण्टीमोर्टम डाटा र पोष्टमोर्टम डाटाको तुलना गर्दा सम्भव भएसम्म सोसम्बन्धी सफ्टवेयरको माध्यमबाट गर्नु पर्नेछ । यसरी परीक्षण गरिसकेपछि प्रयोगशालाले परीक्षण गर्न पठाउने निकायलाई प्रतिवेदन उपलब्ध गराउनु पर्दछ । विशेषज्ञको प्रतिवेदनमा कम्तिमा निम्न कुराहरू उल्लेख हुनु पर्दछ :
    - प्राप्त मानव-अवशेष वा प्रमाणहरूको विवरण र अवस्था
    - पीडितको पहिचान सम्बन्धी परीक्षणको आधार सहितको विवरण र निष्कर्ष
    - मृत्युको सम्भावित कारण र समयसम्बन्धी परीक्षण र निष्कर्ष
    - प्राप्त प्रमाणहरूको परीक्षणको पूरा विवरण
    - डीएनए वा व्यालेष्टिक वा अन्य कुनै परीक्षण गर्नुपर्ने भएमा सोको विवरण
    - निष्कर्ष एवम् सुभावहरू
  ३. प्रयोगशालामा मानव-अवशेष वा प्रमाणहरूको परीक्षण कार्य सकिएपछि प्रयोगशालाले प्राप्त भएका मानव-अवशेष वा प्रमाणहरू शवोत्खनन् गर्ने निकायमा फिर्ता गर्नु पर्नेछ ।
  ४. प्रयोगशालाबाट डीएनए वा व्यालेष्टिक वा अन्य कुनै परीक्षण गर्न सिफारिस भइ आएमा शवोत्खनन् गर्ने निकायले सम्बन्धित प्रयोगशालामा पठाइ आवश्यक परीक्षण गराउनु पर्दछ । यसक्रममा गरिएको डीएनए परीक्षण प्रोफाइलिङको गोपनीयता कायम राखी सुरक्षित राख्नु पर्दछ ।
  ५. मानव अवशेषहरू र प्रमाणहरूको परीक्षण भइसकेपछि शवोत्खनन् गर्ने निकायले पीडित व्यक्तिको पहिचानको लागि गरिएका प्रयासहरू एवम् सोको आधारहरू तथा मृत्युको सम्भावित कारण र समय सहित उल्लेख भएको प्रतिवेदन तयार गर्नु पर्दछ ।
  ६. शवोत्खनन् सम्बन्धी सम्पूर्ण प्रतिवेदनहरू प्राप्त भएपछि शवोत्खनन् गर्ने निकायले विशेषज्ञ टोलीको प्रतिवेदन समेतको आधारमा शवको पहिचान सम्बन्धी निर्णय गर्नेछ ।
  ७. परीक्षणबाट शवको पहिचान भएमा सम्बन्धित मानव-अवशेषहरूको परीक्षण पूरा भएको निश्चित गरेर मृतकका कानुन बमोजिमका नजिकका हकवालालाई प्राप्त अवशेषहरू अन्तिम संस्कारको लागि यथासक्य छिटो हस्तान्तरण गर्नु पर्दछ । यसरी हस्तान्तरण गर्दा कानुन बमोजिम सद्गत कागज उपलब्ध गराउनु पर्दछ ।
  ८. शवोत्खनन् गर्ने निकायले उपदफा ७ बमोजिम शव हस्तान्तरण गर्दा पीडितका परिवारलाई अन्तिम संस्कार गर्नको लागि आवश्यक खर्च उपलब्ध गराउन नेपाल सरकारलाई सिफारिस गर्न सक्नेछ ।

९. शवोत्खनन् गर्ने निकायले उपदफा ७ बमोजिम मृतकका नजिकका हकवालालाई शव हस्तान्तरण गर्दा मृतकका नजिकका हकवालाले शव बुझिनलिएमा शवोत्खनन् गर्ने निकायले एक महिनाभित्र शव बुझिलिन मृतकका नजिकका हकवालालाई लिखित जानकारी उपलब्ध गराउनु पर्नेछ। तोकिएको एक महिनाभित्र मनासिव कारणविना मृतकका नजिकका हकवालाले शव बुझि नलिएमा शवोत्खनन् गर्ने निकायले कानुन बमोजिम शवको अन्त्येष्टी गर्न गराउन सक्नेछ।
१०. कुनै व्यक्तिको भनी आशङ्का नभएको शव उत्खनन् गर्दा वा शङ्का गरिएको व्यक्तिको शव भनी उत्खनन् गर्दा फरक पर्न गएमा वा आशङ्का गरिएको संख्याभन्दा बढी संख्यामा मानव-अवशेषहरू फेला परेमा प्राप्त सबै मानव-अवशेषहरूको परीक्षणगरी पहिचानको लागि प्रयास गर्नु पर्नेछ। शवोत्खनन् प्रकृयाबाट मानव-अवशेषको पहिचान नभएमा बाह्र वर्षसम्म निश्चित स्थानमा भण्डारण गरी मानव-अवशेषलाई सुरक्षित राखी पहिचान गर्ने प्रयास गर्नु पर्दछ। उल्लिखित अवधिभित्र पनि शवको पहिचान नभएमा प्रचलित कानुन बमोजिम वेवारिसे शव सरह अन्त्येष्टी गराउनु पर्नेछ।
११. शङ्कास्पद स्थानमा शवोत्खनन् गर्दा कुनै पनि मानव-अवशेष फेला पर्न नसकेमा वा आशङ्का गरिएको भन्दा कम संख्यामा मानव-अवशेषहरू फेला परेमा शवोत्खनन् टोलीले उत्खनन्को क्रममा अपनाइएको प्रकृया र भएका कामहरूसमेत उल्लेख गरी शवोत्खनन् गर्ने निकायमा प्रतिवेदन बुझाउनु पर्नेछ। यस सम्बन्धमा शवोत्खनन् गर्ने निकायले थप अनुसन्धान गरी सत्य-तथ्य पत्ता लगाउने प्रयास गर्नु पर्नेछ।

#### ५. अभिलेख राख्नुपर्ने :

१. शवोत्खनन् कार्य शुरूभएदेखि नसकिँदासम्मका सम्पूर्ण गतिविधिहरू, घटनास्थलमा प्राप्त भएका मानव-अवशेष वा सबुत प्रमाणको अभिलेखीकरण गर्नुपर्दछ।
२. शवोत्खनन्को क्रममा हरेक दिन शवोत्खनन् शुरू गरेको र अन्त्य गरेको मिति र समयसमेतको अभिलेख राख्नु पर्दछ।
३. उत्खनन्को क्रममा खनिएका ट्रेञ्च, ब्लक वा खाडलहरू हरेकको छुट्टाछुट्टै नम्बर दिइ लम्बाइ, चौडाइ र गहिराइको विवरण दुरुस्त हुनेगरी अभिलेख राख्नु पर्दछ।
४. उत्खनन्को विभिन्न चरणमा नम्बर ट्याग लगाइ उत्खनन्को अवस्था एवम् प्राप्त प्रमाणहरूको अभिलेख राख्नु पर्दछ। हरेक प्रमाण एवम् अभिलेखको तस्विर खिच्नु पर्दछ।
५. शवोत्खनन् गरिएको खाल्डो, खाल्डोमा भेटिएका अवशेष र अन्य सबुत प्रमाणहरू कति लम्बाइ, चौडाइ र गहिराइमा भेटिएका हुन् ती सबैको नापको अभिलेखीकरण गर्नु पर्दछ।
६. कुनै प्रमाण वा अवशेषहरू उठाउनुपूर्व आधार विन्दुबाट त्यस्ता प्रमाण वा अवशेषको दूरी मापन गरी अभिलेखीकरण गर्नु पर्दछ।
७. अवशेषहरूको संख्या, प्रमाणहरूको संख्या, प्याक गरिएको भोलाभित्र भएको अवशेष वा प्रमाणको नाम समेत प्रष्ट रूपमा उल्लेख गरी त्यस्ता भोलाहरूमा सिलबन्दी गरी अभिलेख राख्नु पर्दछ।
८. शवोत्खनन्को क्रममा खिचिएका तस्विर एवम् भिडियोको संरक्षण गरी सुरक्षित आर्काइभ (अभिलेख) गर्नु पर्दछ।
९. शवोत्खनन्को क्रममा कुनै प्रमाण वा आशङ्कित कुनै कुरा प्राप्त हुन आएमा त्यसलाई सिलबन्दी गरी चैन-अफ-कस्टडीको नियम बमोजिम सुरक्षित राख्नु पर्छ। सम्पूर्ण दशी प्रमाणहरूको सावधानीपूर्वक संकलन र अभिलेखीकरण गर्नु पर्दछ। प्राप्त प्रमाणहरूलाई देहायबमोजिम गरी राख्नु पर्दछ :
  - नमूनाहरूलाई प्रमाण नम्बर दिने
  - लिइएको कुनै पनि नमूनालाई जस्ताको तस्तै अभिलेखन गर्ने र तस्विर लिने

- नमूनाहरूलाई प्याक गरी उपयुक्त ढंगले नामाङ्कन गर्ने
- नमूनाको सङ्कलन र प्याक गर्ने कार्यमा तिनको संरक्षण र पूर्णता कायम गर्न ध्यान दिने
- नमूनालाई सुरक्षित भण्डारण गर्ने र तिनलाई तोकिएको प्रयोगशालामा सकेसम्म छिटो पठाउने

१०. शवोत्खनन्को क्रममा प्राप्त भएका विभिन्न परीक्षण सम्बन्धी र अन्य प्रतिवेदनहरूलाई शवोत्खनन् गर्ने निकायले सुरक्षित राख्नु पर्दछ। उक्त प्रतिवेदनहरूमा आवश्यकता अनुसार गोपनीयता कायम राख्नु पर्दछ।
११. नेपालको प्रचलित फौजदारी कार्यविधि कानूनबमोजिम घेरा गरिएको क्षेत्रको मुचुल्का, घटनास्थल प्रकृति मुचुल्का तथा लाशजाँच मुचुल्का लगायतका आवश्यक कागजातहरू तयार गर्नु गराउनु पर्दछ।
१२. शवोत्खनन्को क्रममा अनुसूची ४ मा उल्लेख भए बमोजिमको फिल्ड इन्स्पेक्सन फारम (Field Inspection Form), अनुसूची ५ मा उल्लेख भए बमोजिमको फिल्ड इन्भेन्टरी फारम (Field Inventory Form) र अनुसूची ६ मा भए बमोजिमको चेन अफ कस्टडी फारम (Chain of Custody Form) भरेर अभिलेख राख्नु पर्नेछ।

६. **शवोत्खनन् गर्दा ध्यानदिनुपर्ने अन्य कुराहरू** : शवोत्खनन् गर्ने निकाय, शवोत्खनन् टोली तथा उक्त टोलीका सदस्यले शवोत्खनन् गर्नु पहिला, शवोत्खनन्को अवधि र शवोत्खनन्पछि निम्न कुराहरूमा विशेष ध्यान दिनु पर्नेछ।

१. सम्बन्धित पीडित परिवार, समुदायको चाहना, संस्कृति तथा पेशागत मागलाई सम्मान गर्नुपर्दछ।
२. सम्बन्धित फौजदारी कानून, प्रमाण कानून तथा मानव अधिकार सम्बन्धी कानूनहरूको विश्लेषण, न्यायिक कारवाहीको प्रकृया आदिको बारेमा पर्याप्त जानकारी लिनु पर्नेछ।
३. शवोत्खनन् गर्ने क्रममा खटिएको टोलीले आफ्नो कार्यादेश अनुसार टोली प्रमुखको निर्देशनमा रही कार्य गर्नु गराउनु पर्दछ।

### परिच्छेद - ३

#### सुरक्षासम्बन्धी व्यवस्था

७. **शवोत्खनन्को क्रममा** शवोत्खनन् गर्ने निकायले देहाय बमोजिम सुरक्षा व्यवस्था मिलाउनु पर्नेछ :

१. शवोत्खनन् गर्नुपूर्व, शवोत्खनन्को अवधि र शवोत्खनन्पछि शवोत्खनन् टोली, साक्षी, पीडित र सहयोगीहरूको सुरक्षालाई उच्च प्राथमिकतामा राख्नु पर्दछ। यसको लागि आवश्यकता अनुसार सुरक्षा सम्बन्धी विशेषज्ञहरूको सल्लाह लिन सकिनेछ।
२. शव गाडिएको आशङ्कित स्थलको पहिचान भएपछि उत्खनन् कार्य समाप्त नभएसम्म प्रहरीबाट उक्त स्थानको सुरक्षा व्यवस्था मिलाउनु पर्दछ।
३. शवोत्खनन्मा खटिने टोली, पीडितहरू, साक्षीहरू एवं सहयोगीहरूको सुरक्षा अवस्थाको मूल्याङ्कन गरी आवश्यक सुरक्षा व्यवस्था मिलाउनु पर्दछ।
४. शवोत्खनन्को क्रममा सूचना दिने व्यक्ति वा साक्षी वा पीडितको विवरण सार्वजनिक गर्नु हुँदैन। पीडित वा साक्षीले अनुमति दिएमा बाहेक उनीहरूको नाम गोप्य राख्नु पर्नेछ।
५. अनुसन्धानको क्रममा तथा शवोत्खनन्को क्रममा प्राप्त बयान वा सूचना कुनैपनि अदालतबाट वा अन्य कुनै निकायबाट माग भइ आएमा साक्षी वा पीडितको सुरक्षा र गोपनीयताको व्यवस्था मिलाउनु पर्नेछ।



६. कुनै पीडित वा साक्षी जोखिममा पर्ने अवस्था भएमा त्यसको तत्काल सुरक्षाको लागि पहल गर्नु पर्नेछ ।
७. साक्षी तथा पीडितको सुरक्षाको लागि शवोत्खनन् गर्ने निकायले आवश्यक कदमहरू चाल्न सक्नेछ । यस कार्यको लागि सुरक्षा निकायबाट आवश्यक सहयोग लिन सक्नेछ ।
८. उत्खननको क्रममा आधारभूत स्वास्थ्य सामग्रीहरू (Medical Kit Box) कार्यक्षेत्रमा राखी आवश्यक परेको समयमा जुनसुकै बेला पनि प्रयोग गर्न सकिने व्यवस्था मिलाउनु पर्नेछ ।
९. हरेक दिन उत्खनन् कार्य सकिएपछि उत्खनन् सामग्रीहरूको सुरक्षित भण्डारण गर्नु पर्दछ ।
१०. शवोत्खनन् स्थल वा सोको आसपासमा बारुदी सुरङ्ग जस्ता विष्फोटक पदार्थ भए नभएको यकीन गर्नु पर्दछ ।
११. उत्खनन् गर्दा कर्डन गरिएको बाहिरी घेराबाट भित्र शवोत्खनन् टोली बाहेकका अरू व्यक्तिहरूलाई प्रवेश दिनु हुँदैन । तर पीडित परिवारका हकमा उनीहरूले चाहेमा विशेषज्ञको रायअनुसार निश्चित अवधिको लागि प्रवेश गराउन सकिनेछ । अन्य कुनै व्यक्तिलाई प्रवेश दिनुपर्ने भएमा विशेषज्ञको अनुमति लिएर निश्चित अवधिको लागिमात्र प्रवेश दिन सकिनेछ । कर्डन गरिएको भित्री घेराभन्दाभित्र उत्खनन् टोलीबाहेक अरुलाई प्रवेश दिनु हुँदैन । शवोत्खनन् गरिने स्थानमा जान आउन एउटा बाटो तयगरी सो स्थानमा जाने मानिसहरू सोही बाटोबाट मात्र जाने आउने कुरा निश्चित गर्नु पर्दछ ।
१२. शवोत्खनन् कार्य पूरा नहुँदै कारणवश शवोत्खनन् कार्य स्थगित गर्नु परेमा सो स्थानको सुरक्षाको सम्पूर्ण व्यवस्था अर्को पटक उत्खनन् गर्ने कार्य सम्पन्न नभएसम्म नेपाल प्रहरीले गर्नु पर्नेछ ।

## परिच्छेद - ४

### शवोत्खनन् टोलीले पालना गर्नुपर्ने आचार-सहिता

#### ८. शवोत्खनन् टोलीले देहाय बमोजिम आचार-सहिताहरूको पालना गर्नु पर्नेछ :

१. शवोत्खनन् टोली वा त्यसको सदस्य वा सोक्रममा संलग्न कुनै व्यक्तिले शवोत्खननको क्रममा प्राप्त भएको सूचना, जानकारी, तथ्याङ्क, प्रमाण वा प्रतिवेदनको गोपनीयता कायम राख्नु पर्दछ । शवोत्खनन् गर्ने निकायको स्वीकृति विना कुनैपनि सूचना सार्वजनिक गर्नु हुँदैन ।
२. शवोत्खननको क्रममा शवोत्खनन् टोलीबाट अनुमतिप्राप्त व्यक्तिबाहेक अरू कसैले कर्डन गरिएको वा निषेध गरिएको क्षेत्रभित्र गइ तस्वीर वा भिडियो खिच्नु हुँदैन । कार्यस्थलमा खिचेका तस्वीर तथा भिडियोहरू शवोत्खनन् गर्ने निकायको अनुमति नलिई कुनै पनि अवस्था र समयमा सार्वजनिक गर्नु हुँदैन ।
३. शवोत्खनन् गर्ने निकायले खटाएको काममा कसैले पनि व्यक्तिगत राय बनाइ सार्वजनिक गर्नु हुँदैन ।
४. पीडितहरूको मर्यादामा आँच आउने कार्य गर्नु हुँदैन । पीडितहरूमा पर्ने मनोसामाजिक असरको बारेमा सजग रहनु पर्दछ ।
५. उत्खनन् गर्ने स्थानको भौगोलिक, आर्थिक, सामाजिक, धार्मिक एवम् साँस्कृतिक अवस्थाको बारेमा जानकारी राख्नु पर्दछ । स्थानीय बासिन्दाहरूको रहन-सहन, संस्कृति र परम्पराको सम्मान गर्नु पर्दछ ।
६. मृतकको अन्त्येष्टी गरिने परम्पराको बारेमा जानकारी राख्नु पर्दछ ।
७. नैतिकता, सदाचारसम्बन्धी आधारभूत नियम तथा मानव अधिकारको सम्मान र पालनाप्रति प्रतिबद्ध रहनु पर्दछ ।

८. शिष्ट र शालीन भाषाको प्रयोग गर्नु पर्दछ ।
९. शवोत्खनन् कार्य गरिरहँदा कुनै किसिमको ठट्टामस्करी गर्नु हुँदैन ।
१०. पीडित वा आरोपित पीडकसँग शवोत्खनन् टोलीको कुनै सदस्यको नाता वा सम्बन्ध वा स्वार्थ गाँसिएको भएमा त्यस्तो सदस्यले त्यस्तो सम्बन्धको बारेमा तत्काल शवोत्खनन् गर्ने निकायलाई जानकारी गराउनु पर्दछ ।
११. शवोत्खनन् कार्यको लागि शवोत्खनन् गर्ने निकायबाट उपलब्ध गराइएको परिचय-पत्र, पोशाक, प्रतीक चिन्ह र अन्य सामग्रीको उचित सम्मान, सम्भार, कदर तथा प्रयोग गर्नु पर्दछ । तोकिएको काम समाप्त भएपछि फिर्ता गर्नुपर्ने वस्तुहरू फिर्ता गर्नु पर्नेछ । यस्ता परिचय-पत्र, पोशाक, प्रतीक चिन्ह लगायतका कुनै पनि वस्तुहरू हराए, चोरिए वा खोसिएको अवस्थामा तत्काल शवोत्खनन् गर्ने निकाय तथा नजिकको प्रहरीलाई जानकारी दिनु पर्नेछ ।
१२. आफूले गर्ने टिपोट र विश्लेषणलाई वस्तुगत रूपमा लिपिबद्ध गरी सुरक्षित राख्नु पर्दछ ।
१३. आफूले गरेको कार्यको प्रतिवेदन शवोत्खनन् गर्ने निकायमा विनाढिलाइ बुझाउनु पर्नेछ ।
१४. आफ्नो परिचय ढाँटेर कुनै कार्य गर्नु गराउनु हुँदैन ।
१५. कसैलाई होच्याउने वा भिँभ्याउने गरी कुरा गर्नु हुँदैन ।
१६. कुनैपनि प्रकारको भेदभाव गर्न वा वैचारिक आस्थाको आधारमा कुनैपनि व्यक्तिको मर्यादामा असर पर्ने कार्यमा संलग्न हुनु हुँदैन । सबैप्रति पक्षपातरहित व्यवहार गर्नु पर्दछ ।
१७. शवोत्खनन् टोलीले सामान्यतः हरेक दिन बेलुकी दिउँसोभरि भएका कार्यहरूको समीक्षा गर्नु पर्नेछ । शवोत्खनन्को क्रममा विशेषज्ञ वा टोलीका सदस्यहरूबीच कुनै विषयमा मत बाझिएमा समीक्षा बैठकमा राखी छलफलबाट समाधान गर्नु पर्नेछ ।
१८. टोली प्रमुखको अनुमति नलिई शवोत्खनन् टोलीको कुनै पनि सदस्य कामबाट अलग हुन पाउने छैन ।
१९. शवोत्खनन् टोलीले माथि उल्लेखित आचार-संहिताको बारेमा स्थानीय स्तरमा लिइने सहयोगी वा कामदारहरूलाई जानकारी दिई पालना भए नभएको बारेमा अनुगमन समेत गर्नेछ ।

## परिच्छेद - ५

### विविध

५. **अवस्था सार्वजनिक भएको मानिने** : परीक्षणबाट हराएको व्यक्तिको पहिचान भई शवोत्खनन् गर्ने निकायले पीडितका आफन्तहरूलाई लिखित जानकारी गराएमा वेपत्ता भएको व्यक्तिको अवस्था सार्वजनिक भएको मानिनेछ ।
१०. **मनो-सामाजिक विमर्श प्रदान गर्नुपर्ने** : कुनै व्यक्तिको भनी आशङ्का गरी शवोत्खनन् गर्दा आशङ्कित पीडितका नजिकका आफन्तहरूलाई आवश्यकता अनुसार शवोत्खनन् गर्नुपूर्व, शवोत्खनन्को क्रममा र शवोत्खनन् पश्चात शवोत्खनन् गर्ने निकायले मनो-सामाजिक विमर्श प्रदान गर्ने व्यवस्था मिलाउनु पर्नेछ । यस क्रममा शवोत्खनन् गर्ने निकाय आफैले वा मनो-सामाजिक विमर्श प्रदान गर्ने दक्षता भएको कुनै संस्था वा व्यक्तिको सहयोग लिई पीडित परिवारका आफन्तहरूलाई आवश्यकताअनुसार मनो-सामाजिक विमर्श उपलब्ध गराउनु पर्नेछ ।
११. शवोत्खनन्को क्रममा पीडितका आफन्तहरूले शवोत्खनन् गरिरहेको स्थानको अवलोकन गर्न चाहेमा पीडितका परिवारहरूसँग परामर्श गरी अवलोकन गर्ने व्यवस्था शवोत्खनन् गर्ने निकायले मिलाउनु पर्नेछ । यस क्रममा

पीडित परिवारका सदस्यहरूको आवतजावत एवम् खानबस्न लाग्ने खर्चसमेत शवोत्खनन् गर्ने निकायले मिलाउनु पर्नेछ । यसरी गरिने व्यवस्थापनसम्बन्धी निर्णय पीडितका आफन्तहरूको परामर्शमा शवोत्खनन् गर्ने निकायले गर्नेछ ।

१३. अनुसन्धान कुन चरणमा पुगेको छ र कस्तो कामकारवाही भइरहेको छ भन्नेबारेमा शवोत्खनन् गर्ने निकायले पीडित परिवारलाई समय समयमा जानकारी गराउनु पर्नेछ । यस्तो जानकारी प्राप्त गर्नु पीडित परिवारको अधिकार हुनेछ । तर अनुसन्धानको क्रममा कुनै कुरा अनुसन्धान पूरा नहुँदासम्म गोपनीयता राख्नुपर्ने देखिएमा शवोत्खनन् गर्ने निकायले गोपनीयता कायम गर्न यस दफामा उल्लेखित व्यवस्थाले प्रभाव पार्ने छैन ।

१४. **अनुगमन गर्न सक्ने** : नेपाल प्रहरी वा अन्य निकायबाट भएको शवोत्खनन्को राष्ट्रिय मानव अधिकार आयोगले अनुगमन गर्न सक्नेछ । यसक्रममा आयोगले सम्बन्धित निकायलाई कुनै निर्देशन वा सुझाव दिन सक्नेछ ।

१५. **निर्देशन दिन सक्ने** : बलपूर्वक वेपत्ता पारिएका वा गैरकानुनी रूपमा मारेर गाडिएका घटनाहरूको कुनै पनि निकायद्वारा शवोत्खनन् गर्ने क्रममा यस निर्देशिकाको पालना नभएको पाइएमा राष्ट्रिय मानव अधिकार आयोगले निर्देशिकाको पालना गर्न त्यस्तो निकायलाई निर्देशन दिन सक्नेछ । आयोगले दिएको निर्देशनको पालना गर्नु शवोत्खनन् गर्ने निकायको कर्तव्य हुनेछ ।

#### १६. आर्थिक व्यवस्था

१. शवोत्खनन्को लागि आवश्यक पर्ने बजेट उपलब्ध गराउनु नेपाल सरकारको दायित्व हुनेछ ।

२. शवोत्खनन् गर्ने निकायले शवोत्खनन्को लागि वा प्राप्त मानव-अवशेष एवम् प्रमाणहरूको परीक्षणको लागि आवश्यक पर्ने बजेटको व्यवस्था मिलाउनेछ । सोको लागि नेपाल सरकार वा अन्तर्राष्ट्रिय निकाय वा कुनै संस्थाबाट सहयोग लिन सकिनेछ ।

१७. **समन्वय र सहकार्य** : शवोत्खनन् गर्ने निकायले शवोत्खनन् गर्दा आवश्यकता अनुसार नेपाल सरकारका निकायहरू, सुरक्षा निकायहरू, राष्ट्रिय तथा अन्तर्राष्ट्रिय संस्था, विश्वविद्यालय, विशेषज्ञ वा प्रयोगशाला वा आवश्यक अन्य व्यक्ति वा संघसंस्थाहरूसँग समन्वय र सहकार्य गर्न वा सहयोग लिन सक्नेछ ।

१८. **शवोत्खनन् गर्ने अवधि**: शवोत्खनन्को अवधि भौगोलिक अवस्था एवम् कार्यप्रकृतिको आधारमा फरक हुनसक्नेछ । शवोत्खनन्मा जानुपूर्व शवोत्खनन् गर्ने निकायले कति समयमा शवोत्खनन् गर्ने भनी कार्य-योजना बनाउनु पर्नेछ । शवोत्खनन्को क्रममा शवोत्खनन् टोलीको सुझावअनुसार कार्य-योजनामा उल्लेख गरिएको समयावधिमा घटबढ गर्न सक्नेछ ।

१९. **सहयोग गर्नुपर्ने** : शवोत्खनन् गर्ने निकायलाई शवोत्खनन्पूर्व, शवोत्खनन्को क्रममा र शवोत्खनन् पश्चात पनि स्थानीय प्रशासन, सुरक्षा निकायहरू, स्थानीय निकाय, राजनीतिक दल, पीडित परिवार, स्थानीय समुदाय, गैरसरकारी संघसंस्था तथा संचार माध्यमहरूले समेत आवश्यक सहयोग गर्नु पर्नेछ ।

२०. **सूचनाको संप्रेषण** : शवोत्खनन् टोलीले गरेका कार्यहरूको बारेमा टोली प्रमुखले आवश्यक समयमा सूचनाहरूको संप्रेषण गर्न सक्नेछ । तर अनुसन्धानको क्रममा गोप्य राख्नुपर्ने विषयहरू तथा अनुसन्धानलाई प्रभावित गर्न सक्ने विषयहरू सार्वजनिक गरिने छैन ।

२१. **मार्ग-निर्देशिका लागु हुने** : बलपूर्वक वेपत्ता पारिएका बाहेक प्राकृतिक प्रकोप वा आपराधिक कार्य वा अन्य कुनै पनि कारणले हराइरहेका व्यक्तिहरूको खोजीको क्रममा शवोत्खनन् गर्दासमेत यो मार्ग-निर्देशिका बमोजिम शवोत्खनन् गर्न सकिनेछ ।

२२. **मार्ग-निर्देशिका बमोजिम हुने** : यस मार्ग-निर्देशिकामा उल्लेख भएका व्यवस्थाहरू अन्य प्रचलित कानुनसँग नबाभिएको हदसम्म यसै मार्ग-निर्देशिका बमोजिम र अन्यको हकमा प्रचलित कानुन बमोजिम हुनेछ ।

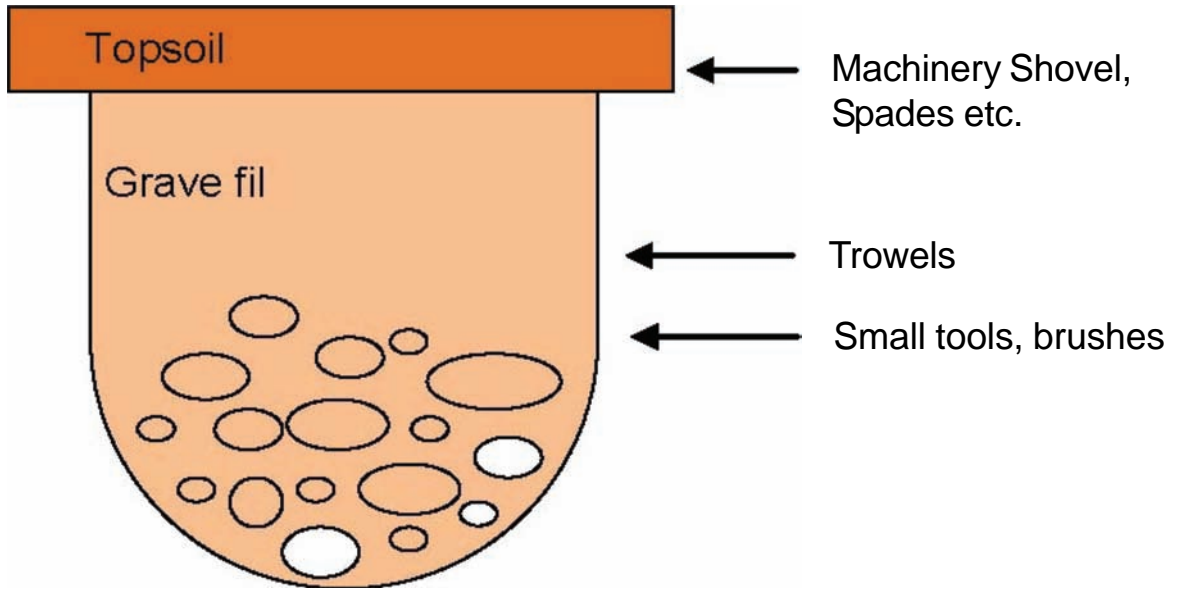


**अनुसूचीहरू**

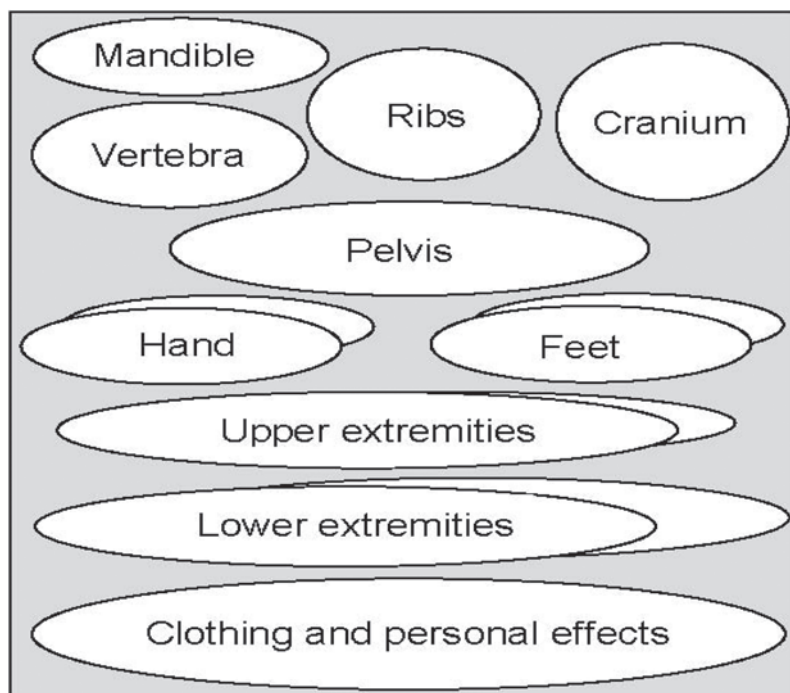


## Annex 1 Figures related to Excavation

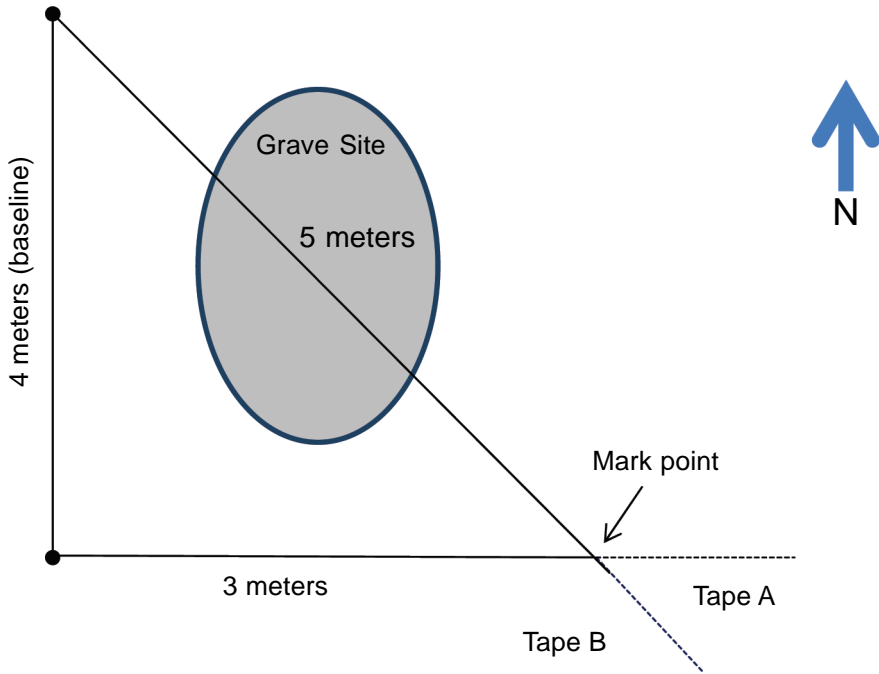
**Figure : 1**  
Sequence of an excavation during Recovering buried remains and associated evidence



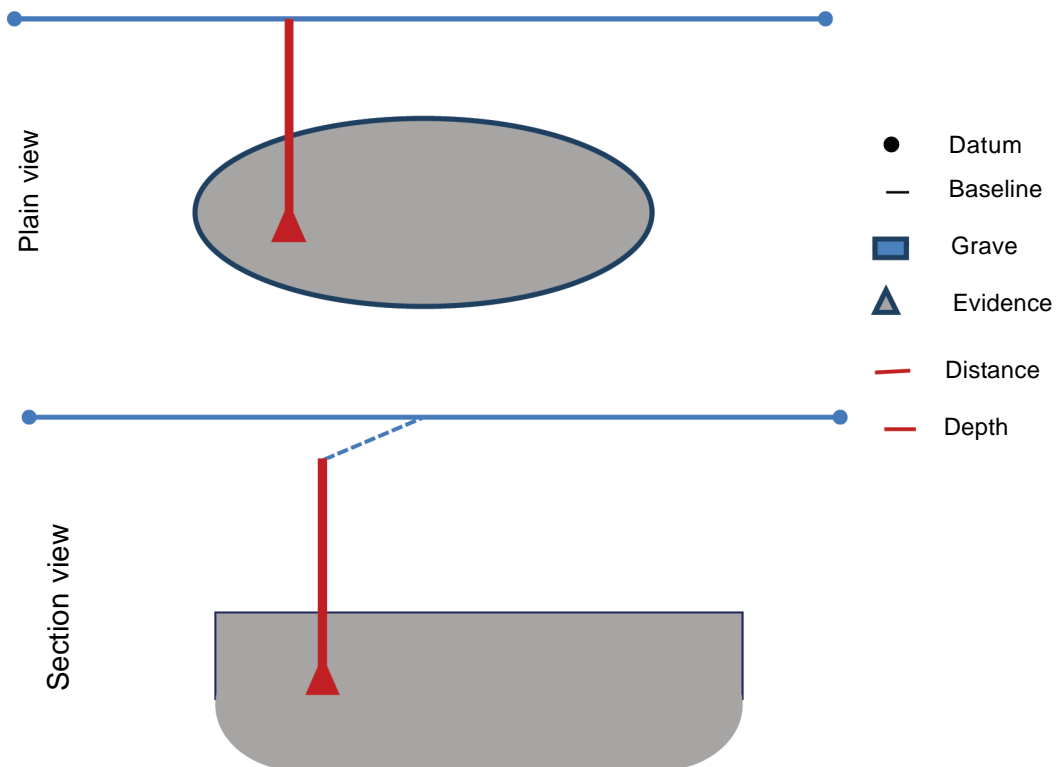
**Figure : 2**  
Packing skeletal remains in a container



**Figure : 3**  
**Setting limits and datum for mapping (Set up of a 3-4-5 triangle)**

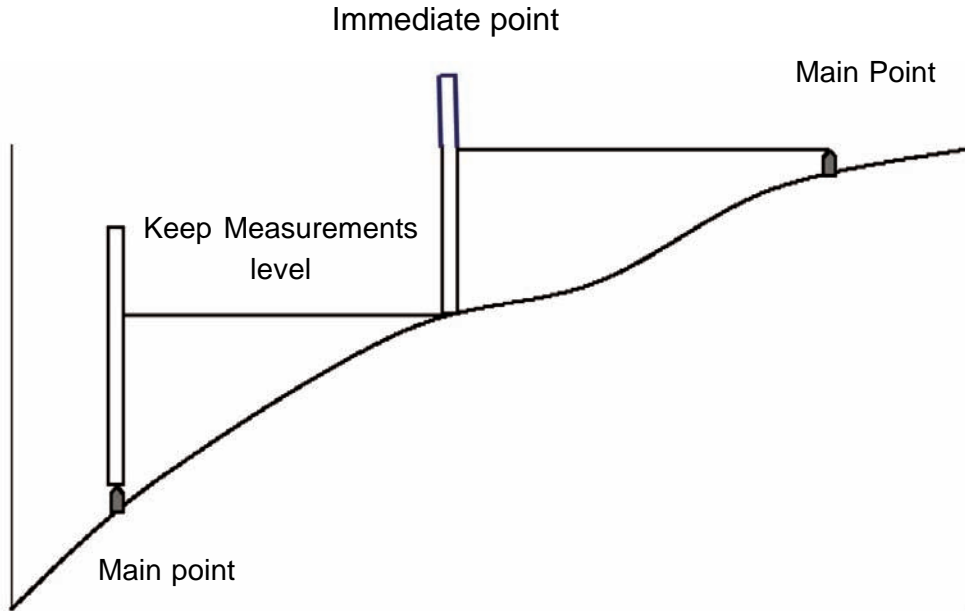


**Figure : 4**  
**Method of baseline perpendicular measurement**

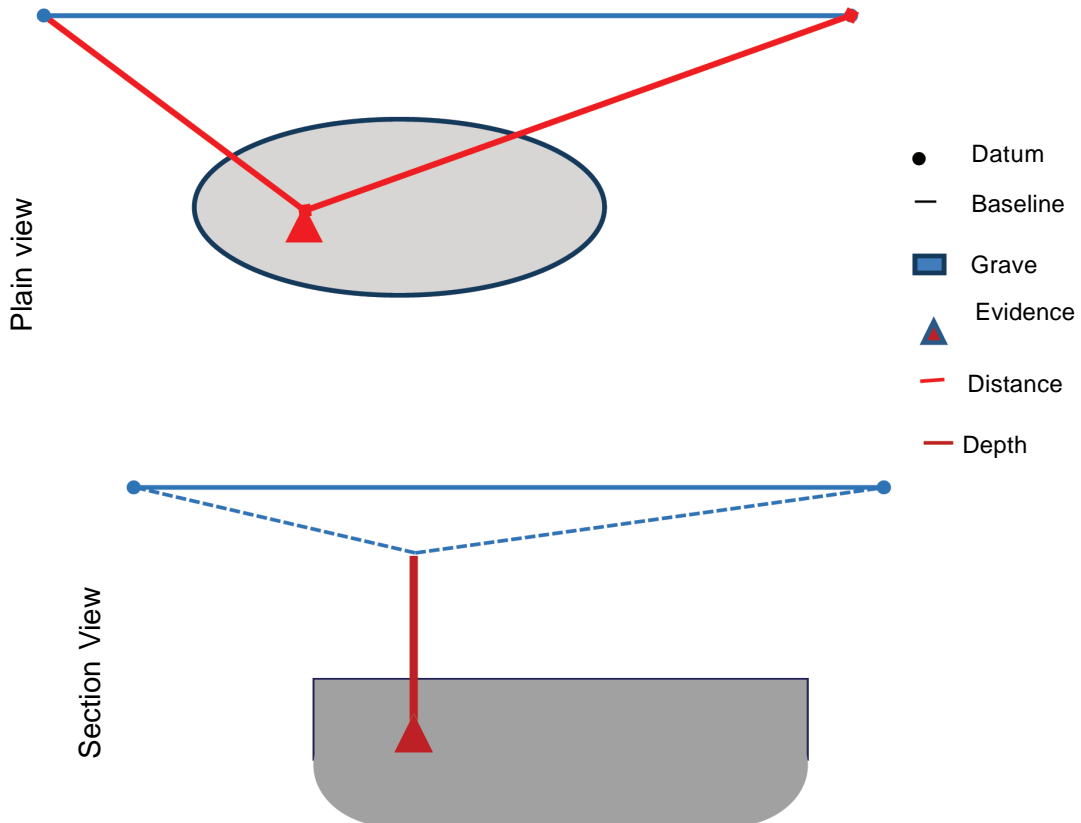




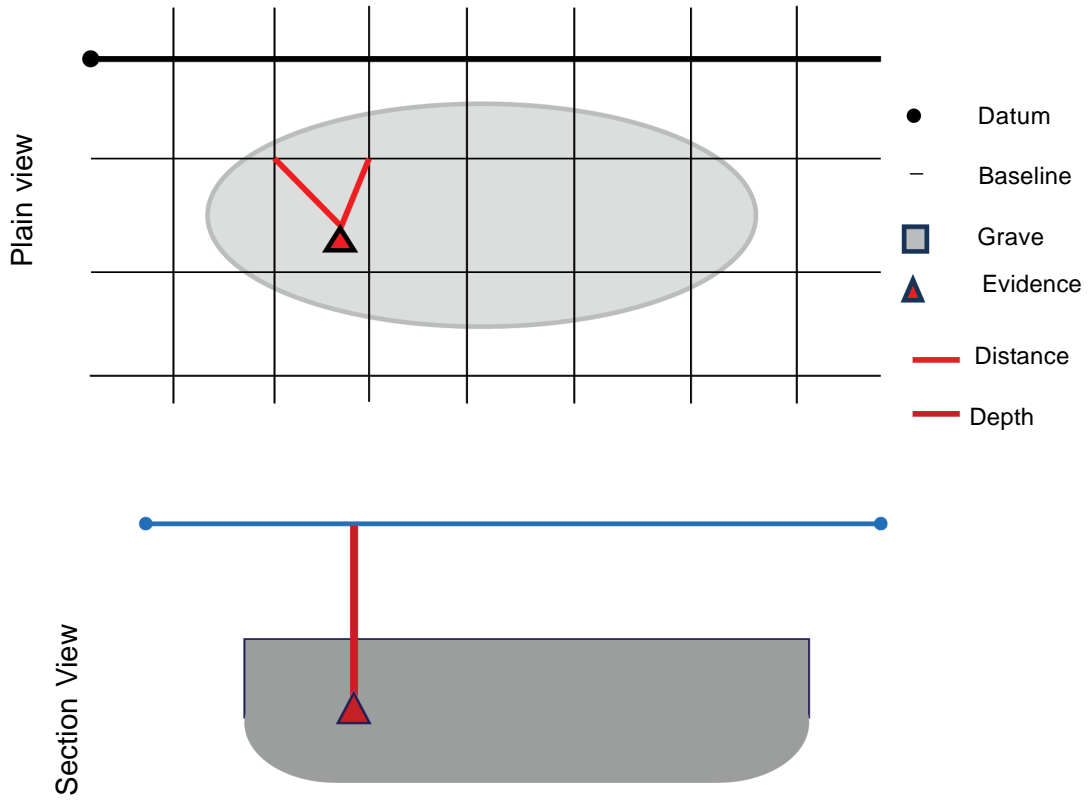
**Figure : 5**  
**Use of intermediate datum points when mapping on a slope**



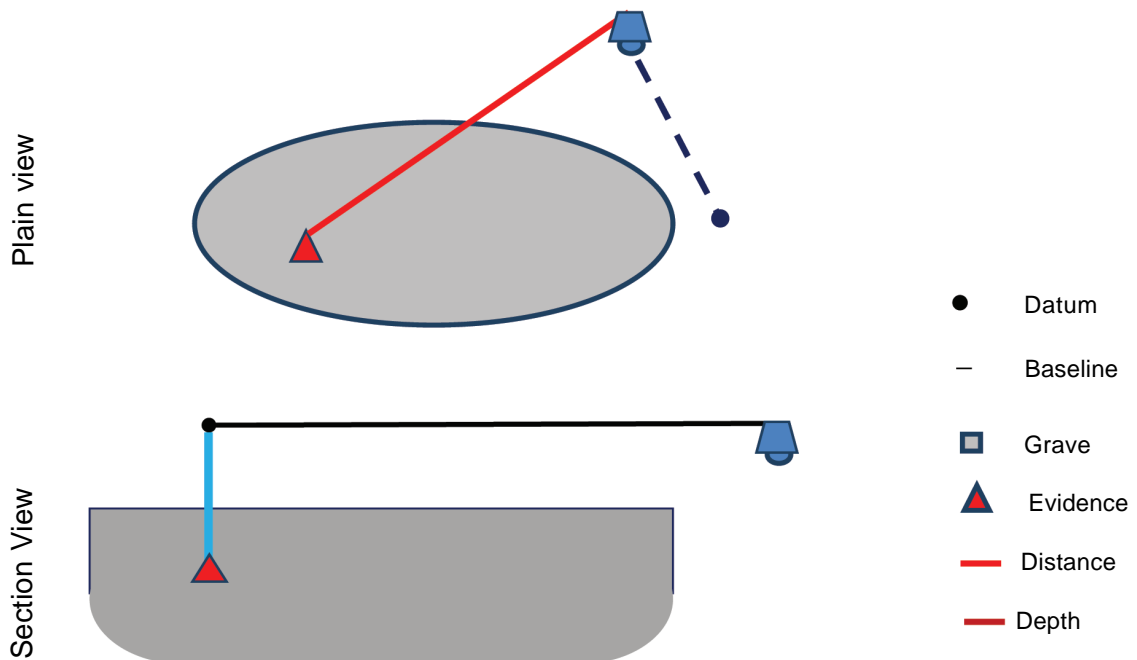
**Figure : 6**  
**Method of baseline triangulation measurement**



**Figure : 7**  
**Method of grid measurement**



**Figure : 8**  
**Method distance and angle measurement**



**अनुसूची - २**  
**शवोत्खनन् सामग्री**  
**Scene Equipments**

SN	Materials	SN	Materials
1	Line levels (लाइन लेवल)	2	Wooden Peg (काठको किला)
3	Plumb (प्लम्ब)	4	Metal Rods (small) (फलामको किला करिब २ फिट सम्मको)
5	Note book (नोटबुक)	6	Nails (काँटी)
7	Graph Paper (ग्राफ पेपर)	8	Plastic Rope (Orange) (सुन्तला रङ्गको प्लाष्टिकको डोरी)
9	Chart Paper (चार्ट पेपर)	10	strong Threads (राम्रो र बलियो धागो)
11	Pencil & Eraser (पेन्सिल र इरेजर)	12	Ribbon (रिबन)
13	Colorable Flanges (भ्रण्डाको लागि रङ्गिन कागज)	14	Measuring Tape (50 & 30 meter) (नाप्ने टेप ५० र ३० मी. लामो)
15	Photo Scale (फोटो स्केल)	16	Lockable Tape 3 meter (३ मीटरको सानो टेप)
17	Scale (स्केल)	18	Crime scene tape (क्राइम सीन टेप)
19	North Arrow (उत्तर दिशा देखाउने एरो)	20	Depth measure गहिराइ नाप्ने स्केल
21	Compass (कम्पास)	22	Hammers (ह्याम्मर)
23	Metal Detector (मेटल डिटेक्टर)	24	Metal Flag (Large) (ठुलो साईजको भ्रण्डा)
25	GPS (Global Positioning System) (जीपीएस)	26	Metal Flag (Small) (सानो साईजको भ्रण्डा)
27	Camera (स्टील क्यामेरा)	28	Plastic Number to mark evidence (प्लाष्टिक नम्बर मार्क)
29	Video Camera (भिडियो क्यामेरा)	30	Batteries for electric devices (ब्याट्री)

## Excavation Instruments

S.N.	Materials	SN	Materials
1.	Apron	2.	Spades
3.	Large Brush	4.	Buckets
5.	Paint Brush (Large)	6.	Sieves
7.	Paint Brush (Small)	8.	Pliers, Cutters
9.	Medium Brush	10.	Plastic Covers
11.	Small Brush	12.	Root Clipper
13.	Dust Pan	14.	Saw
15.	Picks	16.	Perpendicular
17.	Shovels		

## Packing

SN	Materials	SN	Materials
1.	Paper bags in different sizes	2.	White Band (cloth)
3.	Plastic bags in different sizes	4.	Aluminum foil
5.	Containers, boxes	6.	Permanent markers
7.	Ziploc bags	8.	Cutter
9.	Body Bags	10.	Scissors
11.	Masking tape	12.	Gloves in different sizes
13.	Cello-tape	14.	Mask
15.	Plastic Roll		

## अनुसूची - ३

### राष्ट्रिय मानव अधिकार आयोग

### एण्टीमोर्टम तथ्याङ्क संकलन फारम

### ANTEMORTEM DATA COLLECTION FORM

### (AMDC Form)



हराएको/वेपत्ता व्यक्तिको नाम :

ठेगाना :

उमेर :

लिङ्ग :

हराएको/वेपत्ता भएको मिति :

फाइल नम्बर :

तथ्याङ्क संकलन गरिएको मिति र समय :

**१. अन्तरवार्ता दिने व्यक्तिको विवरण :**

नाम: .....बाबुको नाम:.....आमाको नाम:.....  
लिङ्ग:..... उमेर:.....हराइरहेको व्यक्तिसँगको नाता सम्बन्ध:.....अन्तरवार्ताको भाषा:.....  
स्थायी ठेगाना: जिल्ला.....गाविस/नपा.....वडा नं.....टोल.....फोन नं. ....  
अस्थायी ठेगाना: जिल्ला.....गाविस/नपा.....वडा नं.....टोल.....फोन नं. ....  
थप जानकारी: .....प्राथमिक सम्पर्क हो होइन: .....  
विशेष कुरा भए: .....

**भाषा अनुवादकको विवरण :**

नाम:.....  
ठेगाना: .....  
संस्था: .....  
सम्पर्क नम्बर: .....

**२. थप अन्तरवार्ता दिने व्यक्तिको विवरण :**

नाम: .....  
.....  
हराइरहेको व्यक्तिसँगको नाता सम्बन्ध: .....  
ठेगाना:.....  
.....

**३. हराइरहेका व्यक्तिको बारेमा दिइएका पहिलेका अन्तरवार्ताहरू**

- (क) कसले लिएको : .....
- (ख) कसले दिएको : .....
- (ग) कहिले (मिति): .....
- (घ) सम्पर्क गराउने व्यक्ति:.....

**४. हराइरहेको व्यक्तिको विवरण****४.१ आधारभूत**

पूरा नाम:.....

उपनाम(हरु)/बोलाउने नाम(हरु): ..... न्वारनको नाम: .....

बाबुको नाम: ..... आमाको नाम: .....

पति/पत्नीको नाम: .....

वैवाहिक स्थिति : अविवाहित/विवाहित/सम्बन्ध विच्छेद/अलग/एकल: ..... विवाह भएको मिति<sup>१</sup>: .....

लिङ्ग: ..... पछिल्लो पटक देख्दाको उमेर: ..... अनुमानित भए व्याख्या गर्ने<sup>२</sup>

जन्म मिति<sup>३</sup>: ..... अनुमानित भए व्याख्या गर्ने

जन्म स्थान:.....

राष्ट्रियता:..... मातृभाषा:..... जाति:..... धर्म:..... नागरिकता:.....

नागरिकता प्रमाणपत्र नं:..... नागरिकता लिएको जिल्ला:..... नागरिकताको किसिम<sup>४</sup>:.....

स्थायी ठेगाना:.....

पछिल्लो ठेगाना:.....

कुनै संगठन, संघ, संस्थामा आवद्ध भए नाम, ठेगाना: .....

शिक्षा: कति:..... कहाँबाट:.....

रक्त समूह:.....

संगै बस्ने व्यक्ति/हरुको नाम :.....

**४.२ पेशा**

मुख्य पेशा<sup>५</sup>: ..... पछिल्लो पेशा<sup>६</sup>: ..... अन्य पेशा: .....

पछिल्लो कार्यस्थल:.....

सैनिक/प्रहरी वा विद्रोही सेनामा कार्यरत भए<sup>७</sup> .....

संगठनको नाम: .....

ठेगाना: ..... इकाइ : ..... तह: .....

### ४.३. वानी व्यहोरा<sup>८</sup>

हराइरहेको व्यक्तिको वानी व्यहोरा बारे जानकारी (के-कति)

अम्मली<sup>९</sup>: हो/होइन .....

मादक पदार्थ सेवन गर्ने : हो/होइन/थाहा छैन .....

खैनी सुर्ती आदिको सेवन<sup>१०</sup>: गच्छ/गदैन/थाहा छैन .....

लागू पदार्थ सेवन<sup>११</sup>: गच्छ/गदैन/थाहा छैन .....

अन्य (जस्तै :कफी र चियाको अत्यधिक सेवन) : गच्छ/गदैन/थाहा छैन .....

### ५. बेपत्ता/मृत्यु हुँदाका वातावरण/अवस्था<sup>१२</sup>

५.१ हराइरहेको व्यक्तिलाई अन्तिम पटक देखेको विवरण :

स्थान: ..... मिति : ..... समय: .....

घटना : यदि हराएको व्यक्तिलाई हिरासत/कब्जामा राखिएको थियो भने सैनिक, प्रहरी वा अन्य कुनै हो उल्लेख गर्ने)

.....

.....

### ५.२ अरुद्वारा अन्तिम पटक देखेको सूचना पाएको भए<sup>१३</sup>

कसले ..... कहाँ .....

कहिले..... कस्तो अवस्थामा .....

.....



**५.३ हराइरहेको व्यक्तिसँगै अन्य व्यक्तिहरु भए सोको विवरण<sup>१४</sup>**

(नाम र विवरण - को को कहिलेदेखि कहिलेसम्म, किन सँगै थिए ? प्रत्येक व्यक्तिको सूची तयार पार्ने )

.....

.....

**५.४ घाइतेको बारेमा सुनेको/घाइतेलाई देखेको<sup>१५</sup> :**

के हराइरहेको व्यक्ति घाइते भएको भन्ने सुनिएको वा देखिएको थियो ? थियो/थिएन/थाहा भएन

(मिति, स्थान, अवस्था, चोटपटकको विवरण<sup>१६</sup>, घाइते हुनाका कारणहरु<sup>१७</sup>, साक्षीको नाम र ठेगाना)

.....

.....

के हराइरहेको व्यक्तिको चोटपटकको उपचार गरिएको थियो ? थियो/थिएन/थाहा भएन

(उपचार गरिएको मिति (शुरु र अन्तिम मिति), उपचारको विवरण, कोद्वारा, साक्षीको नाम र ठेगाना)

.....

.....

के हराइरहेको व्यक्तिलाई चोटपटकको उपचारार्थ कुनै स्वास्थ्य संस्थामा भर्ना गरिएको थियो ? थियो/थिएन/थाहा भएन

(अस्पताल भर्ना गरिएको मिति (शुरु र अन्तिम मिति), स्थान, अवस्था, साक्षीको नाम र ठेगाना ) .....

.....

.....

**५.५ मृत्यु भएको देखेको/सुनेको भए<sup>१८</sup>**

के हराइरहेको व्यक्तिको मृत्यु भएको बारे सुन्नुभएको वा देख्नुभएको थियो ? थियो/थिएन/थाहा भएन

(मिति, स्थान, अवस्था<sup>१९</sup>, मृत्युको कारण<sup>२०</sup>, अन्य शव पनि भए त्यसको विवरण, साक्षीको नाम र ठेगाना ) .....

.....

.....

.....

.....

के हराइरहेको व्यक्तिको लास गाडियो वा अरु कुनै प्रकारले दाहसंस्कार गरियो ?<sup>२१</sup> थियो/थिएन/थाहा भएन

(मिति, स्थान, अवस्था, साक्षीको नाम र ठेगाना ) .....

.....

.....

के हराइरहेको व्यक्तिको लासलाई हस्तान्तरण गरिएको थियो ? थियो/थिएन/थाहा भएन

(कसले, कसलाई, कहाँ, मिति, लास बुझ्दाको अवस्था<sup>२२</sup>, शरीरको पूरा भाग भएको/नभएको<sup>२३</sup>, साक्षी)

.....

.....

.....

के हराइरहेको व्यक्तिको लास सनाखत भएको थियो ? थियो/थिएन/थाहा भएन (सनाखतको तरिका<sup>२४</sup>, मिति, कसले,

लासको अवस्थित, हालको स्थान<sup>२५</sup>) .....

.....

.....

के हराइरहेको व्यक्तिको लासको शव परीक्षण गरिएको थियो ? थियो/थिएन/थाहा भएन (यदि भए, मिति, कसले, कहाँ)

.....

.....

के हराइरहेको व्यक्तिको मृत्यु भएको प्रमाणपत्र<sup>२६</sup> उपलब्ध गराइएको थियो ? थियो/थिएन/थाहा भएन (यदि भए, कसले,

कहाँ, मिति, अहिले कहाँ छ ?) .....

.....

.....

.....

मृत्यूको कारण थाहा भयो वा भएन ? भए के .....

६. हराइरहेको व्यक्तिको शारीरिक विवरण<sup>२७</sup>

**६.१ विशिष्ट लक्षणहरु**

उचाई (फिट/इन्च)<sup>२८</sup> ..... यदि, अनुमानित भए, बयान गर्ने<sup>२९</sup> .....

पछिल्लो पटक देखाको वजन किलोग्राम)<sup>३०</sup> ..... यदि, अनुमानित भए, बयान गर्ने<sup>३१</sup> .....

जीउडाल (वनावट)<sup>३२</sup> .....

कुन हात बढी चलाउँछ ? (दाहिने/देब्रे/दुवै हात/थाहा छैन) .....

रौं/कपाल : पछिल्लो पटक देखाखेरीको टाउकोको रौं : (रौं भरिभराउ थियो कि, लम्बाई, रङ्ग<sup>३३</sup>, प्रकार, शैली (स्टाइल)<sup>३४</sup>,

कपाल रङ्गाएको वा नक्कली कपाल लगाएको भए वर्णन गर्ने) .....

.....  
.....

अन्तिम पटक देखाखेरीको मुखाकृतिको रौं :

दाही : थियो/थिएन/थाहा भएन (शैली/रङ्ग) .....

.....

जुँगा : थियो/थिएन/थाहा भएन (शैली/रङ्ग) .....

.....

शरीरको रौं : थियो/थिएन/थाहा भएन (वर्णन गर्ने) .....

.....

**६.२ विशिष्ट शारीरिक लक्षणहरु :**

(अनुसूची हेरेर शरीरका निर्दिष्ट अङ्गहरुको विवरण लेख्ने, शरीरको चित्रमा प्रासंगिक लक्षणहरुको चिन्ह लगाउने)

टाउको<sup>३५</sup> : .....

.....

आँखा<sup>३६</sup> .....

.....

कान <sup>३७</sup> : .....

.....

चिउँडो <sup>३८</sup> : .....

.....

नाक <sup>३९</sup> : .....

.....

शरीरका अन्य अङ्गहरु <sup>४०</sup> : .....

.....

६.३ छालाको चिन्ह <sup>४१</sup>:

छालाको रङ्ग <sup>४२</sup> : .....

.....

यौनाङ्ग छेदन : गरेको छ/गरेको छैन/स्पष्ट छैन .....

.....

अन्य चिन्हहरु <sup>४३</sup> (शरीरको कुन भागमा छ ? अन्तरवार्ता दिनेबाट हराइरहेको व्यक्तिको आकृति (स्केच) कोर्ने)

खत : छ/छैन/स्पष्ट छैन .....

दयाटु <sup>४४</sup> : छ/छैन/स्पष्ट छैन .....

कोठी/जन्मजात चिन्ह .....

छेडेको <sup>४५</sup> : (छ/छैन/स्पष्ट छैन) .....

अन्य : .....

७. हराइरहेको व्यक्तिको पुरानो रोग तथा अवस्थाको विवरण <sup>४६</sup> :

(क) कुनै जन्मजात दुर्बलता/असक्षमता : .....

(ख) पुराना घाउ खतहरु : .....

(ग) सल्यकृया गरिएको : .....

- (घ) दुर्घटनामा परेको : .....
- (ङ) शरीरको कुनै भाग नभएको वा कृत्रिम भाग जोडिएको<sup>४७</sup> : .....
- (च) कुनै अङ्ग प्रत्यारोपण गरिएको : .....
- (छ) सामान्य स्वास्थ्य समस्याहरु<sup>४८</sup> : .....
- (ज) कुनै रोग थियो वा थिएन : .....
- (झ) कुनै औषधी सेवन गरिरहेको थियो वा थिएन : .....
- (ञ) मेडिकल एक्सरे तथा अन्य कुनै चिकित्साकीय अभिलेख<sup>४९</sup> : .....

**७.१. आँखामा लगाउने वस्तु :** (के हराइरहेको व्यक्तिले तलका वस्तुहरु लगाउँथ्यो ?)

**चश्मा :** लगाउँथ्यो/लगाउँदैनथ्यो/थाहा भएन । (चश्माको पावर, दायाँ/बायाँ/दुवै, टाढा/नजिक देख्ने<sup>५०</sup> लेन्स, फ्रेमहरु र उपचारको विवरण) .....

**कन्ट्याक्ट लेन्स :** लगाउँथ्यो/लगाउँदैनथ्यो/थाहा भएन । (चश्माको पावर, दायाँ/बायाँ/दुवै, टाढा/नजिक देख्ने, र उपचारको विवरण) .....

के जगेडा चश्मा र कन्ट्याक्ट लेन्सहरु उपलब्ध छन् ? छन्/छैनन्/थाहा छैन, भए कहाँ ?).....

**७.२ श्रवण सामग्री :** के हराइरहेको व्यक्तिले कुनै श्रवण सामग्रीको प्रयोग गर्दथ्यो ? गथ्यो/गर्दैनथ्यो/थाहा भएन (दायाँ/बायाँ कानमा, किसिम, कम्पनी प्रकार आदि).....

के जगेडा श्रवण सामग्रीहरु उपलब्ध छन् ? छन्/छैनन्/थाहा छैन, भए के ? कहाँ ? .....

**७.३ स्वास्थ्य सम्बन्धी अन्य जानकारीहरु :** (माथि उल्लेख नगरिएका अन्य थप स्वास्थ्य सम्बन्धी जानकारीहरु)

.....

.....

**७.४ प्रसूति: गर्भवती :** थिइन/थिइनन्/थाहा भएन .(हप्ता वा महिना).....

**बच्चा जन्माएको :** थियो/थिएन/थाहा भएन (मृत वा जीवित).....

**शल्यक्रियाद्वारा बच्चा जन्माएको :** थियो/थिएन/थाहा भएन (भए कहिले, कहाँ ) .....

**गर्भपतन भएको :** थियो/थिएन/थाहा भएन (भए कहिले, कहाँ) .....

**स्त्री तथा प्रसूति सम्बन्धी कुनै बस्तु प्रत्यारोपण गरिएको भए<sup>५१</sup> :** .....

**८. हराइरहेको व्यक्तिको दन्त सम्बन्धी पुरानो विवरण: (चित्रमा चिनो पनि लगाउने)**

**८.१ दन्त उपचार :** के हराइरहेको व्यक्तिको कुनै दन्त उपचार गरिएको थियो? थियो/थिएन/थाहा भएन

(भए, मिति, स्थान र कोद्वारा, उपचारको वर्णन र उद्देश्य) .....

**८.२ दाँत सम्बन्धी सामान्य विवरणहरू :** (निम्न कुराको लागि, दाँतको क्रमाङ्कहरू, रङ्ग उल्लेख गर्ने र दाँतको नम्बर र

अवस्थितिवारे थाहा पाउन दन्त चार्टको प्रयोग गर्ने)

**भारेको/निकालिएको दाँत :** थियो/थिएन/थाहा भएन .....

**भाँचिएको दाँत :** थियो/थिएन/थाहा भएन .....

**खिइएको दाँत वा गिजा :** थियो/थिएन/थाहा भएन .....

रङ्ग खुइलिएको दाँत वा गिजा : थियो/थिएन/थाहा भएन .....

.....

क्राउन<sup>५२</sup>: थियो/थिएन/थाहा भएन .....

सिमेन्ट भरिएको दाँत<sup>५३</sup>: थियो/थिएन/थाहा भएन .....

ब्रीजहरु<sup>५४</sup>: थियो/थिएन/थाहा भएन .....

दाँतको जराको उपचार : थियो/थिएन/थाहा भएन .....

नक्कली दाँतहरु<sup>५५</sup>: छ/छैन/थाहा छैन (दाँतको क्रमाङ्क, रङ्ग, प्रकार, नाप, पहिचान, विशेषताहरु) .....

.....

अक्लुजन् : (अगाडि निस्केको, पछाडि ढकेलेको, टेडो, सामान्य, अनिश्चित टिप्पणी गर्ने) .....

.....

८.३ अन्य दन्त विवरणहरु : (तल दिइएकाहरुको लागि दाँतको क्रमाङ्क<sup>५६</sup> उल्लेख गरी पूर्ण विवरण लेख्ने)

थप दाँतहरु : .....

.....

दाँतहरुकोबीचको खाली ठाँउ : .....

.....

भरिभराउ दाँत : .....

.....

बाङ्गेटिङ्गे/घुमेको दाँत: .....

.....

धारिलो दाँत: .....

.....

फुकालिएको दाँत: .....

.....

असामान्यता<sup>५७</sup> : .....

.....

फोको/खटिरो : .....

.....

बंगाराको संक्रमण : .....

.....

गिजाबाट रगत बग्नु : .....

.....

सामान्य दर्द/समस्याहरु : .....

.....

अन्य : .....

.....

८.४ यदि हराइरहेको व्यक्ति वालक भएमा : (दाँतको चार्टमा चिनो लगाउने)

के दुधे दाँतहरु निकालिएको/भरेको थियो ? (थियो/थिएन/आंशिक/सम्पूर्ण, यदि आंशिक भए विवरण लेख्ने)

.....

के दुधे दाँतहरुमा सिमेण्ट भरिएको थियो ? (थियो/थिएन/आंशिक/सम्पूर्ण, यदि आंशिक भए विवरण लेख्ने)

.....

के स्थायी दाँतहरु निकालिएको थियो ? (थियो/थिएन/आंशिक/सम्पूर्ण, यदि आंशिक भए विवरण लेख्ने)

.....

के बुद्धि बंगारा निकालिएको थियो? (थियो/थिएन/आंशिक/सम्पूर्ण, यदि आंशिक भए विवरण लेख्ने)

.....



**८.५ दन्त सामग्री :**

के हराइरहेको व्यक्तिले तलका वस्तुहरु लगाउने / प्रयोग गर्ने गरेका थिए ?

कृत्रिम दाँतहरु : थिए/थिएन/थाहा छैन (क्षेत्र/प्रकार<sup>५८</sup>, कुँदिएका वा पहिचान गर्न सकिने चिन्हहरु लेख्ने)

.....

के यस सम्बन्धी जगेडा सामग्रीहरु उपलब्ध छन् ? (छन्/छैनन्/थाहा छैन, भए कहाँ)

.....

ब्रेस (दाँत सिधा पार्न लगाउने तार) : (थिए/थिएन/थाहा भएन प्रकार<sup>५९</sup>, रङ्ग/पदार्थ<sup>६०</sup>) .....

.....

८.६ दन्त सम्बन्धी सम्पर्क : दन्त सम्बन्धि सम्पर्कको सूची तयार गर्ने, प्रकार, नाम, सम्पर्क, थप जानकारी)

.....

८.७ दन्त सम्बन्धी अभिलेख : चार्टहरु/दाँत बनाउने साँचो/एक्स-रे (दन्त सम्बन्धी अभिलेखको सूची तयार पार्ने, प्रकार<sup>६१</sup>, हाल रहेको स्थान<sup>६२</sup>, विषय वस्तु<sup>६३</sup>, थप जानकारी<sup>६४</sup>) .....

.....

८.८ अन्य दन्त सम्बन्धी जानकारी (माथि उल्लेख नगरिएका दन्त सम्बन्धी थप जानकारी)

.....

.....

**९. लुगाफाटा र व्यक्तिगत सरसामानहरु :**

९.१ लुगाफाटा : बेपत्ता हुँदा कस्तो पोशाक लगाएको/बोकेको थियो ?लेख्ने<sup>६५</sup>)

.....

.....

लुगाफाटा वा जुत्ता चप्पलको विवरण: (विवरण<sup>६६</sup>, प्रकार<sup>६७</sup>, विशिष्ट रङ्ग<sup>६८</sup>, अतिरिक्त रङ्गहरुको जानकारी<sup>६९</sup>, पदार्थ<sup>७०</sup>, साइज, ब्राण्ड, विशिष्ट लक्षणहरु/कुँदिएका अक्षरहरु/टालटुल<sup>७१</sup>) .....

.....

.....

.....

९.२ बेपत्ता भएको व्यक्तिसंग हुन सक्ने वा लगाएका व्यक्तिगत सरसामानहरू<sup>७२</sup>: (विवरण<sup>७३</sup> प्रकार, सामग्री, विशेषताहरू)

.....

.....

.....

९.३ हराएको व्यक्तिले सँगै बोकेको कागजपत्र वा अन्य पहिचानयोग्य सामानहरू: (बेपत्ता भएको वखत बोकी हिडेको हुन सक्ने कागजपत्रको विवरण<sup>७४</sup> प्रकार, पदार्थ/सामग्री, कागजातको क्रमाङ्क, तयार पार्ने )

.....

.....

.....

९.४ हराइरहेको व्यक्तिको बारेमा कागजपत्र<sup>७५</sup>: (हराइरहेको व्यक्तिको बारेमा उपलब्ध सबै कागजातको सूची तयार पार्ने, विवरण<sup>७६</sup> प्रकार<sup>७७</sup> वर्णन/विषयवस्तु, क्रमाङ्क, के कागजात नत्थी गरिएको थियो ? उक्त कागजात कहाँबाट प्राप्त गर्न सकिन्छ ? अन्तरवार्ताको समयमा उक्त कागजातको तस्वीर खिचिएको थियो ?

.....

.....

.....

१०. लिइएका नमूनाहरू : (बेपत्ता हुनु अघि लिइएका कुनै वस्तुको नमूनाहरू भए सूची तयार पार्ने । (प्रकार<sup>७८</sup>कोद्वारा, उद्देश्य, कहाँ उपलब्ध छन् ?) .....

.....

.....

.....

बेपत्ता व्यक्तिको डिएनए परीक्षण गराइएको थियो थिएन ? .....

यदि थियो भने कहिले, कोद्वारा, कहाँ गराइएको थियो र प्रतिवेदन कहाँ छ ? .....

.....

.....

.....

बेपत्ता व्यक्तिको रगत वा बायोप्सि जस्ता अन्य कुनै जैविक नमुना संकलन गरिएको थियो थिएन ?.....

यदि थियो भने कहिले, कोद्वारा, कहाँ, के कामले गरिएको थियो ? .....

.....

.....

.....

AMDC Form/NHRC

११. हराइरहेको व्यक्तिको पारिवारिक विवरण : (परिवारका सदस्यहरूको नाम, उमेर, ठेगाना, लिङ्ग र पारिवारिक चित्र अनुसारको नाता संकेत उल्लेख गर्ने)

नाम	ठेगाना	उमेर	लिङ्ग	नाता संकेत

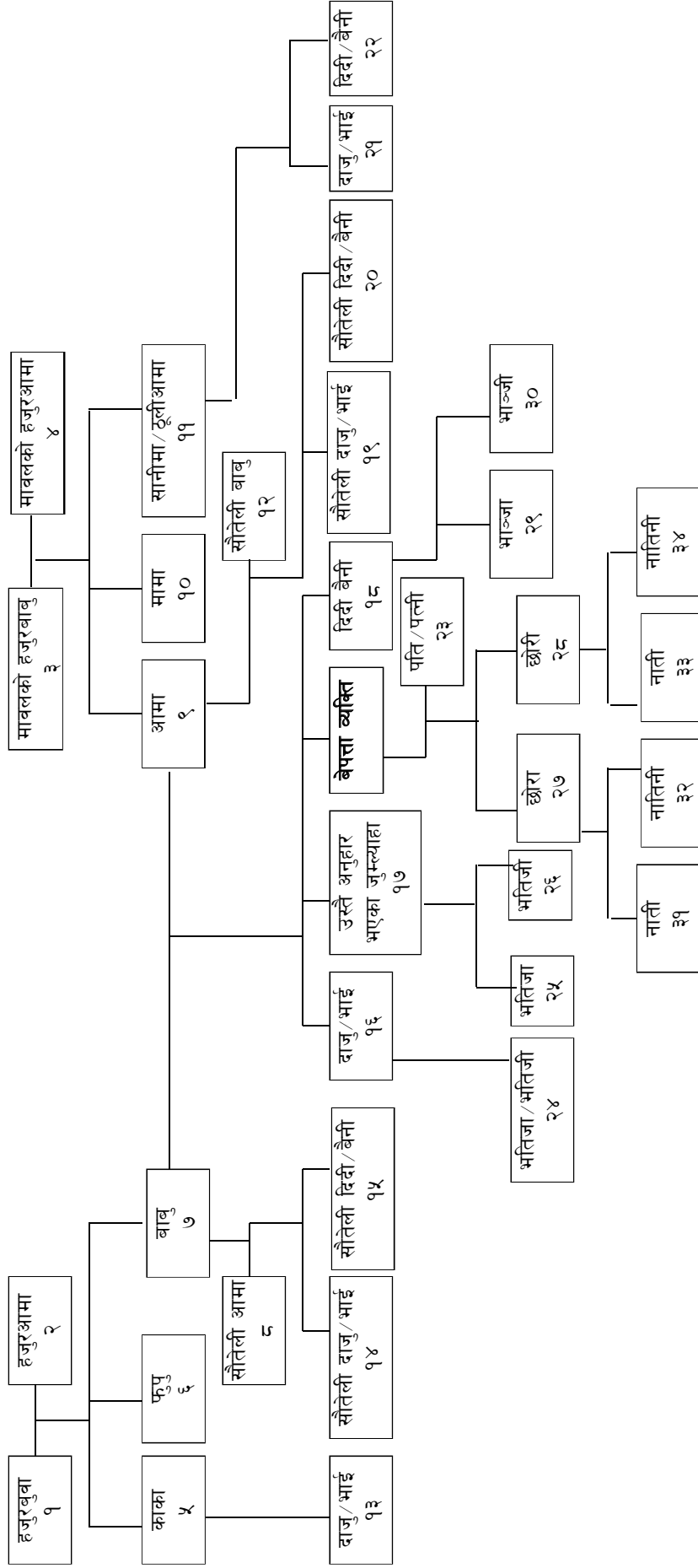
परिवारको कुनै सदस्यको डिएनए परीक्षण गरिएको छ छैन ? .....

यदि छ भने कसको, कहिले, कोद्वारा गराइएको थियो र प्रतिवेदन कहाँ छ ? .....

.....

.....

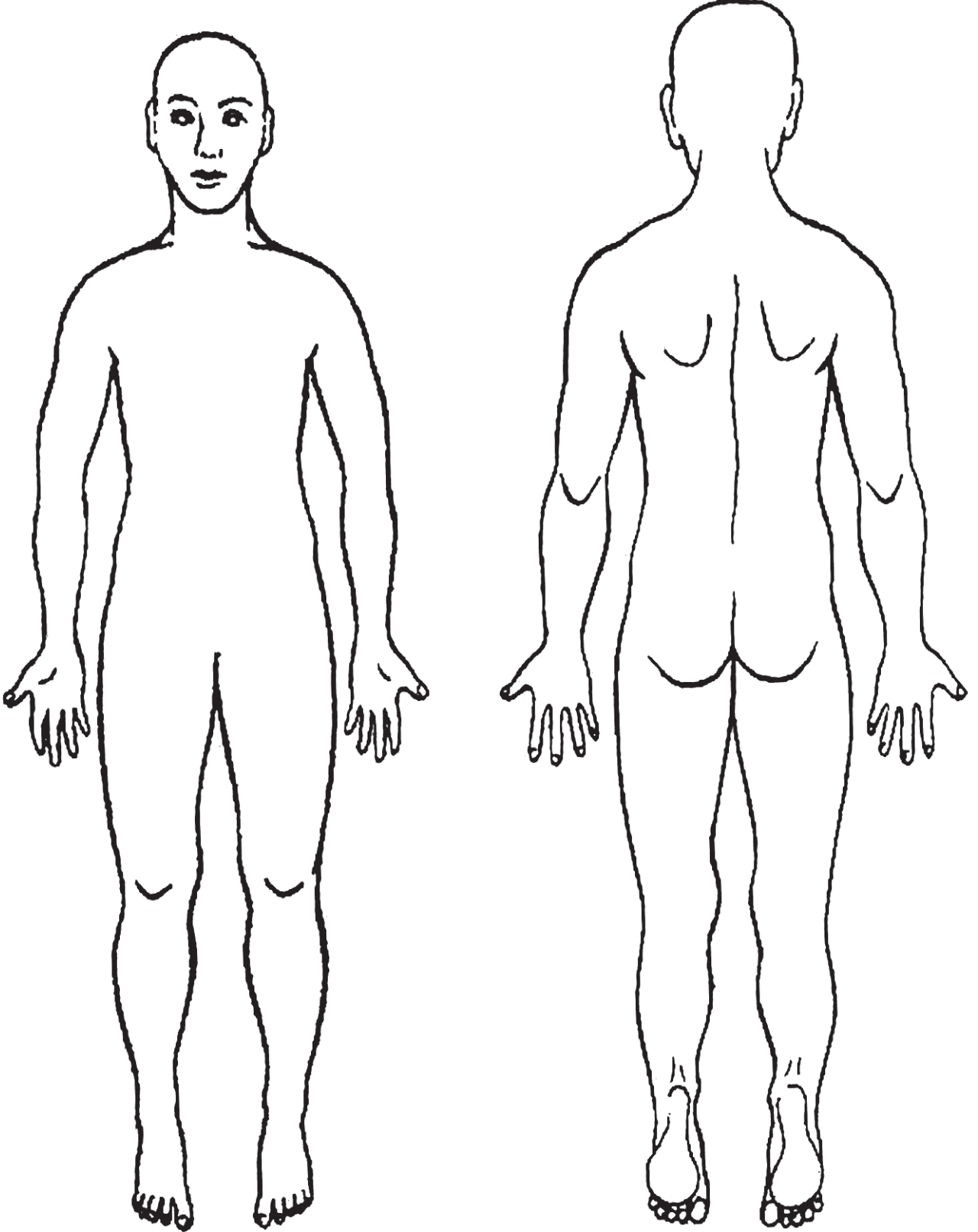
## पारिवारिक चित्र उपलब्ध नातेदारहरू



नोटः सम्भव भएसम्म प्रत्येक उपलब्ध नातेदारहरूको बाकसमा चिन्ह लगाउने ।

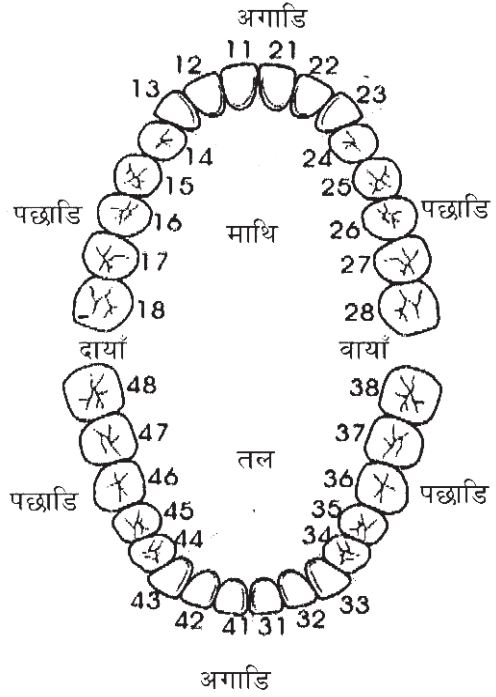
नत्थी क चार्टहरु

१ शरीरको चार्ट

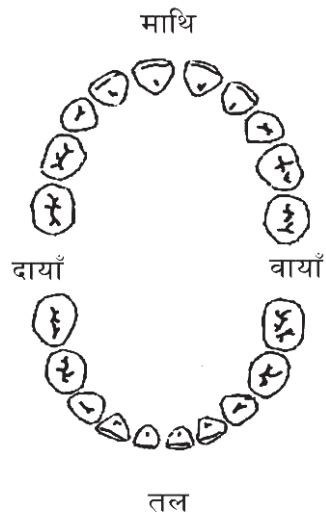


क. २ दाँतको चार्ट

अ. स्थायी दाँत



आ. दुधे दाँत



१२. अन्तरवार्ताको क्रममा खिचिएका तस्वीरहरू : अन्तरवार्ताको क्रममा खिचिएका कागजात एवं अन्य सामान र तस्वीरहरूको सूची तयार गर्ने )

.....

.....

१३. अन्तरवार्ता दिने व्यक्तिहरूले हस्तान्तरण गरेको कागजात/सामानहरू<sup>५९</sup> : (अन्तरवार्ता दिने व्यक्तिबाट लिइएको सबै कागजात वा सामानहरूको सूची तयार पार्ने) .....

.....

.....

.....

१४. अन्तरवार्ताको क्रममा संकलन गरिएका नमूनाहरू<sup>५०</sup> :

.....

.....

१५. अन्तरवार्ता दिनेको माग भए : .....

.....

.....

.....

अन्तरवार्ता लिनेको

अन्तरवार्ता दिनेको

भाषा अनुवादकको

सही

सही :

सही :

नाम :

नाम :

नाम :

पद :

औठाछाप :

कार्यालयको नाम :

दायाँ :-

बायाँ :-

अन्तरवार्ता लिन लागेको कूल समय अवधि :-

मिति :-

समय :-

स्थान :-

## विस्तृत विवरण

- १ धेरै पटक भए, हरेक पटक विवाह भएको मिति उल्लेख गर्ने
- २ यदि सही उमेर थाहा छैन भने हराइरहेका व्यक्तिलाई अन्तिम पटक देखाको अनुमानित न्यूनतम र अधिकतम उमेर उपलब्ध गराउने र अनुमान गर्ने तरिका व्याख्या गर्ने ।
- ३ अन्तरवार्ता लिने व्यक्तिले जन्म मिति र अन्तिम पटक देखाखेरी रिपोर्ट गरेको उमेर मिलेको निश्चित गर्नको लागि छड्के जाँच गर्नु पर्दछ । यदि यसमा फरक देखिन आएमा बाँकी फाराम भर्नुअघि अन्तरवार्ता दिने व्यक्तिसंग सोधपुछ गरेर स्पष्ट गर्नु पर्छ ।
- ४ नागरिकता जन्मसिद्ध, अंगिकृत, मानार्थ कुन प्रकारको हो खुलाउने ।
- ५ उदाहरणको लागि हराइरहेको व्यक्ति प्रायजसो कृषिको काम गर्थ्यो तर हराएको बेला उसले उक्त काम गरिराखेको थिएन ।
- ६ उदाहरणको लागि हराइरहेको व्यक्तिले गर्दै आएको काम अरु नै भएता पनि अन्तिम पटक ऊ ट्याक्सी चालक भएर काम गर्दै आएको थियो ।
- ७ सैनिक, प्रहरी, सशस्त्र प्रहरी वा अन्य कुनै निकाय हो ठेगाना सहित उल्लेख गर्ने ।
- ८ भाँडो, ज्याबलको बारेमा सोध्ने (बानी व्यहोरा अनुसार प्रयोग हुने सरसामानको बारेमा जान्नको लागि) ।
- ९ उदाहरण: चुरोट, सिगार, पाइप, ब्राण्ड एवं भाँडाकोबारे सोध्ने जस्तै: चुरोट राख्ने बट्टा, लाइटर, टिप (पाइपको सहायताले सूति खानको लागि सूति राख्ने ठाउँ), पाइप, खैनीको प्याकेट ।
- १० उदाहरण: सुती, पानपराग, कोका, इत्यादि ।
- ११ उपचारको लागि प्रयोग गरिएको औषधीको विवरण यहाँ संलग्न नगर्ने । यो पछिल्लो खण्डमा सोधिने छन् ।
- १२ यदि हराइरहेको व्यक्ति बेपत्ता हुनुको अवस्थाबारे अन्तरवार्ता दिने व्यक्तिको सूचना वर्णनात्मक रूपमा लामोगरी प्राप्त भएमा वर्णनलाई प्रलेखन गर्न/अभिलेख राख्न थप अरु पृष्ठ नत्थी गर्न सकिने छ । यस खण्डमा दिइएको उपशिर्षकलाई प्रश्नकर्ताले निर्देशित प्रश्नहरूको रूपमा प्रयोग गर्न सकिने छ । बढी महत्वपूर्ण विवरणहरू पछि गएर विस्तृत फिल्ड सूचीमा समावेश गर्न सकिन्छ ।
- १३ यस खण्डमा एक भन्दा बढी साक्षीहरू जस्तै : सुरक्षागार्ड, सँगै थुनेका व्यक्तिहरू, संलग्न गराउन सकिनेछ । यस खण्डमा हराइरहेको व्यक्तिलाई अन्तिम पटक देख्ने व्यक्ति र हराइरहेको व्यक्तिसँगै थुनामा परेको व्यक्तिबाट पाएको जानकारी उल्लेख गर्ने ।
- १४ हराइरहेका व्यक्तिहरू सँगैका अन्य व्यक्तिहरूमा हराइरहेका व्यक्तिहरूको साथसाथै नहराएका व्यक्तिहरूलाई पनि संलग्न गर्न सकिन्छ ।
- १५ यदि चोट पटक/उपचार/अस्पताल भर्ना जस्ता धेरै घटनाहरू घटेमा वा विभिन्न स्रोतबाट आएका विवरणहरू फरक फरक भएमा प्रत्येकको छुट्टाछुट्टै सूची तयार पार्ने ।
- १६ प्रभावित शरीरका अङ्गहरूलाई उल्लेख गर्ने र नत्थी क-१ मा दिएको शरीरको चार्टमा सङ्केत गर्ने ।
- १७ जस्तै : गोली, वारुदी धराप, भीषण तोप, कुटपिट, ट्राफिक दुर्घटना, इत्यादि ।
- १८ यदि विभिन्न स्रोतबाट आएका विवरणहरू फरक फरक भएमा प्रत्येकको छुट्टा छुट्टै सूची तयार पार्ने ।
- १९ आँखाको पट्टी, ligatures/बन्धन/नियन्त्रण,यातनाका साधनहरू आदि थाहा भएका जानकारीहरू संकलन गर्ने ।
- २० जस्तै : गोली, वारुद, धराप, भीषण तोप, कुटपिट, ट्राफिक दुर्घटना, इत्यादि ।



- २१ विसर्जन : जलाएर, गाडेर, नदीमा फालेर, अन्त्यष्टीको व्याख्या गर्नुहोस् । (जस्तै चिहान अथवा लास गाड्ने स्थलको प्रकार, साइज, गहिराइ, कति वटा लासहरु, लासको स्थिति, कफन/लास राख्ने भोला/कात्रो, artifact, श्रद्धान्जली, चिहान चिनो लगाउने मार्कर आदि) ।
- २२ जस्तै : ताजा, कुहिएको, कङ्कालरूपी, जलाइएको, निश्चितता साथ भन्न नसकिने/यसका वारेमा जाँच नगरिएका, अन्य । यदि अन्य भएमा सविस्तार व्याख्या गर्ने ।
- २३ जस्तै : पूर्ण, अपूर्ण, अनिश्चित, टिप्पणी संलग्न गर्ने ।
- २४ जस्तै : लासलाई हेरेर पहिचान गर्न, लुगाफाटा वा व्यक्तिगत सरसामानहरु, परिस्थितिजन्य प्रमाणहरु, बैज्ञानिक विश्लेषण वा अन्य माध्यमबाट पहिचान गर्न । अन्य भएमा सविस्तार व्याख्या गर्ने ।
- २५ जस्तै : XX चिहानको कुनै स्थानमा नाम (पूरानाम) उल्लेख गरेर लास गाडियो, घर पछाडिको पारिवारिक जग्गामा गाडियो, NN को रूपमा सार्वजनिक चिहानमा गाडियो, इत्यादि ।
- २६ जस्तै : यस प्रश्नले परिवारद्वारा गरिने मृत्युको घोषणा वा गैरहाजिरीको घोषणा नभइ, कानूनी मान्यता प्राप्त मृत्यु दर्ता प्रमाण पत्रबारे सङ्केत गर्दछ ।
- २७ नत्थी क-१ मा रहेको शरीरको चार्टमा सम्बन्धित चिन्हहरु चिनो लगाउने ।
- २८ यदि सही उचाइ थाहा नभए हराइरहेका व्यक्तिलाई अन्तिम पटक देख्दाको अनुमानित न्यूनतम र अधिकतम उचाइ उल्लेख गर्ने ।
- २९ अनुमान गर्ने तरिकाबारे व्याख्या गर्ने । जस्तै : परिवारका सदस्यहरुले हराइरहेको व्यक्तिको उचाई प्रश्नकर्ताको जतिकै लगभग उचाई रहेको बताउँछन् । प्रश्नकर्तालाई आफ्नो उचाई १८० से.मी.-१८५ से.मी.को बीचमा पर्दछ भन्ने कुरा थाहा छ ।
- ३० यदि सही वजन थाहा छैन भने हराइरहेका व्यक्तिलाई अन्तिम पटक देख्दाको अनुमानित न्यूनतम र अधिकतम वजन उल्लेख गर्ने ।
- ३१ अनुमान गर्ने तरिकाबारे व्याख्या गर्ने जस्तै: परिवारका सदस्यहरुले हराइरहेका व्यक्तिको वजन प्रश्नकर्ताको जतिकै लगभग वजन रहेको बताउँछन् । प्रश्नकर्तालाई आफ्नो वजन ५० के.जी र ५२ के.जी.को बीचमा पर्दछ भन्ने कुरा थाहा छ ।
- ३२ जस्तै : टूटपुष्ट, भारी/मोटो, दुब्लो, पातलो, मोटो खुट्टा तथा पातलो पाखुरा, छोटो खुट्टा तर लामो पाखुरा, इत्यादि ।
- ३३ प्राकृतिक (अथवा प्राकृतिक देखिने) रङ्ग
- ३४ केश शैली, धागो वाटेको कपाल, चुल्ठो, इत्यादि
- ३५ जस्तै : ठूलो, साँघुरो, वर्गाकार इत्यादि
- ३६ दुई आँखाबीचको दूरीभित्र गाडिएको आँखा, आकार, रङ्ग, इत्यादि
- ३७ जस्तै : ठूलो, सानो, ठाडो, भद्दा कानहरु, जोडिएका/छुट्टिएका कानका लोती, इत्यादि
- ३८ जस्तै : तीखो, चुच्चो, पछिल्लर भुकेको, बाहिर निस्केको, सामान्य आकार र साइज इत्यादि
- ३९ जस्तै : चुच्चो, थैचो, ठूलो, सानो, दायाँ, बायाँ, टेडो, बाङ्गो, सिधा, इत्यादि
- ४० शरीरका अन्य भागहरु प्रत्येक शरीरका भागहरु संकेत गर्नुहोस् र सविस्तार वर्णन गर्ने
- आँधीभौँ** : नभएको, जोडिएको, भ्यांगिएको, भुत्ला उखेलिएको, काँटछाँट गरिएको, इत्यादि
- घाँटी** : सजिलै देखिने (बाहिर निस्केको) गलगाँड, रुद्रघण्टी इत्यादि ।
- हातहरु** : लामा/छोटो/फराकिला/पातला, औंलाहरु: लामा/छोटो/टेडो/सिधा इत्यादि ।

- औलाको नड** : लामो/छोटो, रंगाएको, कृत्रिम, निकोटिनको दाग, टोकिएको/काटिएको इत्यादि ।
- पैतला** : सुनिएको, बूढी औला दुखिएको, खील गाडिएको इत्यादि ।
- खुट्टाको नङ्ग** : रङ्गाएको, कुरुप (विकृत), ढुँडो, एकदम कडा इत्यादि ।
- ४१ नत्थी क-१ मा रहेको शरीरको चार्टमा सम्बन्धित विवरणहरु चिनो लगाउने ।
- ४२ रङ्गको उदाहरण: परिस्थिति अनुसार रङ्गहरु छनोट गर्न दिने ।
- ४३ नत्थी क-१ मा रहेको शरीरको चार्टमा सम्बन्धित विवरणहरु चिनो लगाउने ।
- ४४ छालामा कोरिएका स्थायी चित्रहरु वा शब्दहरु ।
- ४५ **छेडेको** : कानमा लगाउने रिङ्ग (भुम्का) अथवा पुरानो भुम्काले बनाएको प्वालहरु, जिब्रोमा छेडेको वस्तु, ओठमा, नाकमा, सुन्दरता (आनन्ददायी) को लागि शरीरको कुनैपनि भागमा छेडेका प्वालहरु ।
- ४६ बयानहरु/भनाईहरु कतैबाट थाहा पाएको हो वा देख्न सुन्नमा आएको हो भन्ने बारेमा स्पष्ट पार्ने । शरीरको उपलब्ध सम्बन्धित जानकारीहरु चार्टमा चिनो लगाउने ।
- ४७ यदि कृत्रिम हातखुट्टा र अर्थोसिस प्रत्यारोपणमाथि उल्लेखित कुनै घटनासँग सम्बन्धित भए उल्लेख गर्ने (जस्तै: दुर्घटना/मर्केको/कुरुपता आदि) ।
- ४८ उदाहरण: मुटुरोग, फोक्सोको रोग, कलेजोको रोग, छालाको रोग वा संक्रमण, अन्य संक्रमण, ट्यूमर, क्षयरोग, पोलियो, रिकेट्स, पिनास, अण्डकोष सम्बन्धी रोग, कमलपित्त, इत्यादि ।
- ४९ शरीरको कुनै भागको एक्सरे गरिएको वा कुनै स्वास्थ्य संस्था वा चिकित्सकसंग जाँच गराइएको भए सोको विवरण ।
- ५० अगाडिको देख्ने, टाढाको देख्ने, असम दृष्टिदोष, दुईटा वस्तु एउटै देख्ने, प्रष्टसँग नदेखेको, आदि)
- ५१ जस्तै : गर्भनिरोधक साधनको लागि आइ.यू.डी.वा स्वास्थ्य समस्याको निराकरणको लागि प्रयोग गरिने वस्तु ।
- ५२ पदार्थ (सामग्री) का प्रकार र रङ्ग खुलाउनुहोस । जस्तै: सिल्भर मेटल, सेतो सेरामिक आदि ।
- ५३ पदार्थ (सामग्रीका) प्रकार र रङ्ग खुलाउनुहोस । जस्तै: सिल्भर मेटल, सेतो सेरामिक आदि ।
- ५४ पदार्थ (सामग्रीका) प्रकार र रङ्ग खुलाउने । जस्तै: सिल्भर मेटल, सेतो सेरामिक आदि र प्रभावित भएका विग्रिएका दाँत ।
- ५५ टल्किने लेपन, सिमेण्ट भरिएको दाँत, सुनको दाँत इत्यादि ।
- ५६ दाँतको क्रमाङ्क चार्टलाई पढ्नुपर्ने । (सङ्केत/उल्लेख) यदि सही दाँतको क्रम थाहा नभएको खण्डमा सम्भव भएसम्म लगभग मिल्ने स्थान (माथिल्लो वा तल्लो, दायाँ वा बायाँ भनी) खुलाउने ।
- ५७ उदाहरण: सानो, एकनासे नभएका दाँतहरु, थप दाँतका धारहरु, इत्यादि ।
- ५८ उदाहरण: माथिल्लो आंशिक, माथिल्लो पूरा, तल्लो आंशिक, तल्लो पूरा । सबैको सूची तयार गर्ने ।
- ५९ जस्तै: आंशिक वा सम्पूर्ण, माथिल्लो, तल्लो, दुवै आदि । प्रयोग गरेको सबैको सूची तयार गर्ने ।
- ६० जस्तै धातु, सेरामिक, प्लाष्टिक इत्यादि ।
- ६१ यसमा डेण्टल चार्ट, एक्सरे, दाँत बनाउने साँचो, इम्प्रेसन् पर्दछ ।
- ६२ जस्तै: दन्त चिकित्सकद्वारा, सैनिक अड्डा, कारागार, कार्यालय, मेडिकल कार्ड आदि ।
- ६३ जस्तै रोगका लक्षणहरु, जाँच-पडताल, रोगको निदान, उपचार, प्रेसक्रिपसन, विशेषज्ञलाई रिफर गर्ने, निकालेको दाँत, दाँतमा सिमेण्ट भर्ने, दाँतको जराको उपचार, दाँतमा खोल लगाउने, शल्यक्रिया, भाँचेको, आदि । यदि एक्स-रे लिइएको छ भने :Bitewing (लोकेशन नोट गर्ने ), विभिन्न अवस्थाको अध्ययन, आदि ।

- ६४ दन्त अभिलेखहरूको बारेमा अन्य थप जानकारीहरू जसले गर्दा ती अभिलेखहरू कहाँ छन् भन्ने थाहा पाउन र त्यसभित्र के कस्ता सूचनाहरू उपलब्ध हुन्छन् भन्ने जान्न सकियोस् ।
- ६५ पोशाकको हरेक भाग नभइ यसको एक अर्कासँग खास सम्बन्ध बारे वर्णन गर्ने (जुन तल वर्णन गरिनु पर्छ) । पोशाकको प्रकारहरू छुट्याउन मद्दत पुग्ने कुनैपनि बुँदालाई सफासँग खुलाउने (जस्तै एक शाखाबाट अर्को, एक क्षेत्रीय इकाईबाट अर्को, इत्यादि ।)
- ६६ स्तरीय सूचीलाई पछ्याउने । **लुगाफाटाको विवरण:** कमिज, लवेदा, दौरा, सुरुवाल, फरिया, धोती, चौबन्दी, गुन्यू, चोलो, कछाड, लुङ्गी, बख्खु, दोचा, भोटो, घलेक, कुर्ता, सारी, घाँघर, सर्ट, पाइन्ट, कोट, टिसर्ट ज्याकेट, कट्टु, गञ्जी, जामा, पाइजामा, मोजा, जुता, चप्पल, कपालमा लगाइएको धागो वा कपाल बाँध्ने इत्यादि ।
- ६७ जस्तै : लामो बाहुलायुक्त कमिज, निलो जिन्स, हिउँमा खेल्दा लगाउने घरबुना टोपी, आदि ।
- ६८ रङ्गको चार्टलाई पछ्याउने ।
- ६९ रङ्गको बुट्टा, रङ्गको लवज सहित लिखित वर्णन गर्ने ।
- ७० स्तरीय सूचीलाई पछ्याउने ।
- ७१ जस्तै : लेवल, पत्ता (व्याज), सजावटी डिजाइन आदि । दिइएका विवरण हातले बनाएको छ भने नोट गर्ने ।
- ७२ बानीव्यहोरासँग सम्बन्धित वस्तुहरूकोबारे सोध्ने जस्तै : चुरोट (ब्राण्ड), चुरोट राख्ने बट्टा, लाइटर, टिप (पाइपको सहायताले सूति खानको लागि सूति राख्ने ठाउँ, पाइप, खैनीको प्याकेट आदि ।
- ७३ जस्तै: नाडीघडी, पर्स, थैली, साँचो, जनै, तस्वीरहरू, चशमा, चशमा राख्ने बट्टा, गरगहना, कलम, कतै छेडेको भए त्यो सहित (जस्तै: औठी, सिक्री, मुन्द्रा, औलामा, कानमा, ओठमा, आँखिभौँमा), सिन्दुर, पोते, आदि ।
- ७४ जस्तै परिचयपत्र, संरक्षकको विवरण, पासपोर्ट, व्यक्तिगत पत्रहरू, सवारी चालक अनुमतिपत्र, स्वास्थ्य कार्ड, सैनिक कार्ड, पुस्तकालय कार्ड, विद्यार्थी परिचयपत्र, निवृत्तिभरण कार्ड, यातायात कार्ड, कर्मचारी परिचयपत्र । अन्य व्यक्तिहरूको सम्पर्क (जस्तै: टेलिफोन नम्बर), गाडी हाँक्ने अनुमति, टिकट/टिकटको अर्धकट्टी, किताव, कापी, उनीहरूसँग सम्बन्धित कागजात आदिबारे जानकारी लिने ।
- ७५ यसमा हराइरहेका व्यक्तिले सँगै बोकि नहिडेको विवरणहरूलाई सङ्केत गर्दछ ।
- ७६ जस्तै परिचयपत्र, संरक्षकको विवरण, पासपोर्ट, सवारी चालक अनुमतिपत्र, स्वास्थ्य कार्ड, सैनिक कार्ड, पुस्तकालय कार्ड, विद्यार्थी परिचयपत्र, कर्मचारी परिचयपत्र, निवृत्तिभरण कार्ड, यातायात कार्ड, आदि ।
- ७७ जस्तै: आधिकारिक, प्रहरी अथवा जेलको रेकर्ड, परिचयपत्र वा अन्य अभिलेखहरू ।
- ७८ जस्तै: औँठाको छाप, रौं, रगत आदि ।
- ७९ अन्तरवार्ताको दौरानमा खिचिएका वा उतार गरिएका कुनैपनि कागजात वा वस्तुहरूको सूची तयार गर्ने । जस्तै : जन्म दर्ता प्रमाणपत्र, हराइरहेको व्यक्तिको तस्वीर, एक्सरेहरू आदि ।
- ७९ संकलन गरिएका नमूनाहरू औँठाछाप, रौं, च्याल, रगत आदिको सूची तयार पार्ने ।

**नोट:** सम्भव भएसम्म प्रतिलिपि र तस्वीरहरू लिनु पर्नेछ । यदि व्यक्तिगत सरसामानहरू वा कागजातहरू बुझिलिएको छ भने समयमै फिर्ता दिनु पर्दछ वा कहाँबाट फिर्ता पाउन सकिन्छ भन्ने जानकारी परिवारलाई दिनु पर्दछ । यस फारममा उल्लेख नभएका तर अनुसन्धानको लागि उपयोगी जानकारी भएमा सो समेत लिनु पर्दछ ।



## Annex - 4



NHRC NEPAL

## FIELD INSPECTION FORM

REGISTERED BY \_\_\_\_\_ DATE \_\_\_\_\_  
 STARTING TIME \_\_\_\_\_ END TIME \_\_\_\_\_

**GENERAL DATA**

LEGISLATIVE CASE NUMBER \_\_\_\_\_  
 SITE CODE \_\_\_\_\_  
 NAME OF THE SITE \_\_\_\_\_  
 IN PROPERTY OF \_\_\_\_\_  
 PARTICIPATING PERSONEL \_\_\_\_\_

**LOCATION**

REGION \_\_\_\_\_  
 ZONE \_\_\_\_\_  
 DISTRICT \_\_\_\_\_  
 MUNICIPALITY \_\_\_\_\_  
 VILLAGE DEVELOPMENT COMMITTEE \_\_\_\_\_  
 WARD \_\_\_\_\_

**GEOGRAPHIC LOCATION****Absolute**

DATUM GPS Coordinates \_\_\_\_\_  
 UTM \_\_\_\_\_  
 Altitude \_\_\_\_\_

**Relative**

Reference points (building, tree, road, etc.) \_\_\_\_\_  
 Distance from reference point \_\_\_\_\_  
 Direction from reference point \_\_\_\_\_  
 Approximate extension of the site \_\_\_\_\_

Access from Kathmandu \_\_\_\_\_  
 \_\_\_\_\_  
 \_\_\_\_\_

**ECOLOGICAL ENVIRONMENT**

Primary	<input type="text"/>	Secondary	<input type="text"/>
Cultivated	<input type="text"/>	Clearance	<input type="text"/>
Others	<input type="text"/>	Comments	<input type="text"/>

**BURIAL MARKS**

Depression	<input type="text"/>	Elevation	<input type="text"/>
Vegetation	<input type="text"/>	Other	<input type="text"/>

**TYPE OF INHUMATION**

Legal	<input type="text"/>	Clandestine	<input type="text"/>
Cemetery	<input type="text"/>	Other	<input type="text"/>
Individual	<input type="text"/>	Multiple	<input type="text"/>
Commingled	<input type="text"/>	Burnt	<input type="text"/>
Presumed number of individuals	<input type="text"/>		



NHRC NEPAL

## FIELD INSPECTION FORM

### DELIMITATION OF AREA OF INSPECTION

Length	<input type="text"/>
Orientation	<input type="text"/>
Various sites included	<input type="text"/>

Breadth	<input type="text"/>
	<input type="text"/>

### SKETCH OF THE AREA OF INSPECTION



NHRC NEPAL

## FIELD INSPECTION FORM

### DESCRIPTION OF SUPERFICIAL ARTEFACTS

Artefact

---

---

---

---

---

---

Alteration of the context

Yes

No

Description

---

---

### LOGISTIC

Place to sleep, buildings close, access to resources (food, water etc.), socio-political situation in the community

### INFORMATION OF THE CASE

### DATES FOR EXHUMATION

Starting

Finishing

Participants

---

---

Signature of responsible investigator





## Annex - 5



NHRC NEPAL

## FIELD INVENTORY FORM

<b>CASE NUMBER</b>	_____	<b>INDIVIDUAL NUMBER</b>	_____
<b>REGISTERED BY</b>	_____	<b>DATE</b>	_____
<b>RECOVERED BY</b>	_____	<b>TIME</b>	_____

**Alleged victim:** \_\_\_\_\_ **Recognized by:** \_\_\_\_\_  
 Other individuals in grave unit Yes  No

**Description of the remains:****Position of the body:**

Dorsal	_____
Ventral	_____
Left side	_____
Right side	_____
Extended	_____
Other	_____

**Position of the cranium:**

Facing left	_____
Facing right	_____
Facing forward	_____
Mandible articulated	_____
Other	_____

**Position of upper extremities**

Extended	_____
Beside body	_____
Crossed on pelvis	_____
Folded over chest	_____
Raised towards head	_____
Other	_____

**Position of lower extremities**

Extended	_____
Flexed	_____
Semiflexed	_____
Crossed	_____
Other	_____

**Orientation of body:**

_____
-------

(cranium – pelvis/feet)

_____
-------

**Condition of the remains:**

Skeletonized	_____
Partially skeletonized	_____
Saponified	_____
Mummified	_____
Decomposed	_____
Burnt	_____
Mixed	_____
Other:	_____

**Preservation:**

Good	_____
Fair	_____
Poor	_____

**State of conservation:**

Complete body	Yes	<input type="checkbox"/>	No	<input type="checkbox"/>
Articulated	Yes	<input type="checkbox"/>	No	<input type="checkbox"/>
Disarticulated	Yes	<input type="checkbox"/>	No	<input type="checkbox"/>

**Buried in:**

Sediment	_____
Coffin	_____
Wrapping	_____
Body bag	_____
Other:	_____

**Three-dimensional position:**

	North/South	East/West	Depth	Final
Cranium				
L Shoulder				
L Elbow				
L Wrist				
R Shoulder				
R Elbow				
R Wrist				
L Pelvis				
R Pelvis				
C Pelvis				
L Knee				
L Ankle				
R Knee				
R Ankle				

**Age estimation:** (To be confirmed at the lab)

Adult	_____
Sub adult	_____
Pre natal	_____
Indeterminate	_____

**Sex estimation:** (To be confirmed at the lab)

Male	_____
Female	_____
Indeterminate	_____

**Trauma:** (To be confirmed at the lab)

Antemortem	_____
Perimortem	_____
Postmortem Changes	_____

**Method of packing:**

Remains placed exclusively	_____
Remains placed with objects	_____
Other:	_____



NHRC NEPAL

## FIELD INVENTORY FORM

Present	Yes	No	Observations
Skull			
Mandible			
Teeth			
Hyoid			

### UPPER LIMBS

Present Yes  No  Partial

Present	Yes	No	Observations	Present	Yes	No	Observation
Left Clavicle				Right Clavicle			
Left Scapula				Right Scapula			
Left Humerus				Right Humerus			
Left Ulna				Right Ulna			
Left Radius				Right Radius			

Left Carpals				Right Carpals			
Left Metacarpals				Right Metacarpals			
Left Phalanges				Right Phalanges			



NHRC NEPAL

## FIELD INVENTORY FORM

### RIBS

Present Yes  No  Partial

Present	Yes	No	Observations	Present	Yes	No	Observation
Left Ribs				Right Ribs			

Manubrium	Yes	No	Observations	Sternum	Yes	No	Observation

### VERTEBRAE

Present Yes  No  Partial

Present	Yes	No	Observations
Cervicals			
Thoracic			
Lumbar			

### PELVIS

Present Yes  No  Partial

Present	Yes	No	Observations	Present	Yes	No	Observations
Right Coxae				Left Coxae			

Present	Yes	No	Observations
Sacrum			

### LOWER LIMBS

Present Yes  No  Partial

Present	Yes	No	Observations	Present	Yes	No	Observation
Left Femur				Right Femur			
Left Patella				Right Patella			
Left Tibia				Right Tibia			
Left Fibula				Right Fibula			

Left Tarsals				Right Tarsals			
Left Metatarsals				Right Metatarsals			
Left Phalanges				Right Phalanges			



NHRC NEPAL

## FIELD INVENTORY FORM

### **ASSOCIATED ARTEFACTS RECOVERED:**

#### **CLOTHING:**

#### **DESCRIPTION OF PERSONAL EFFECTS:**

#### **DESCRIPTION OF ARTEFACTS**

#### **ADDITIONAL OBSERVATIONS:**



NHRC NEPAL

## FIELD INVENTORY FORM

**SKETCH OF REMAINS *in situ*:**



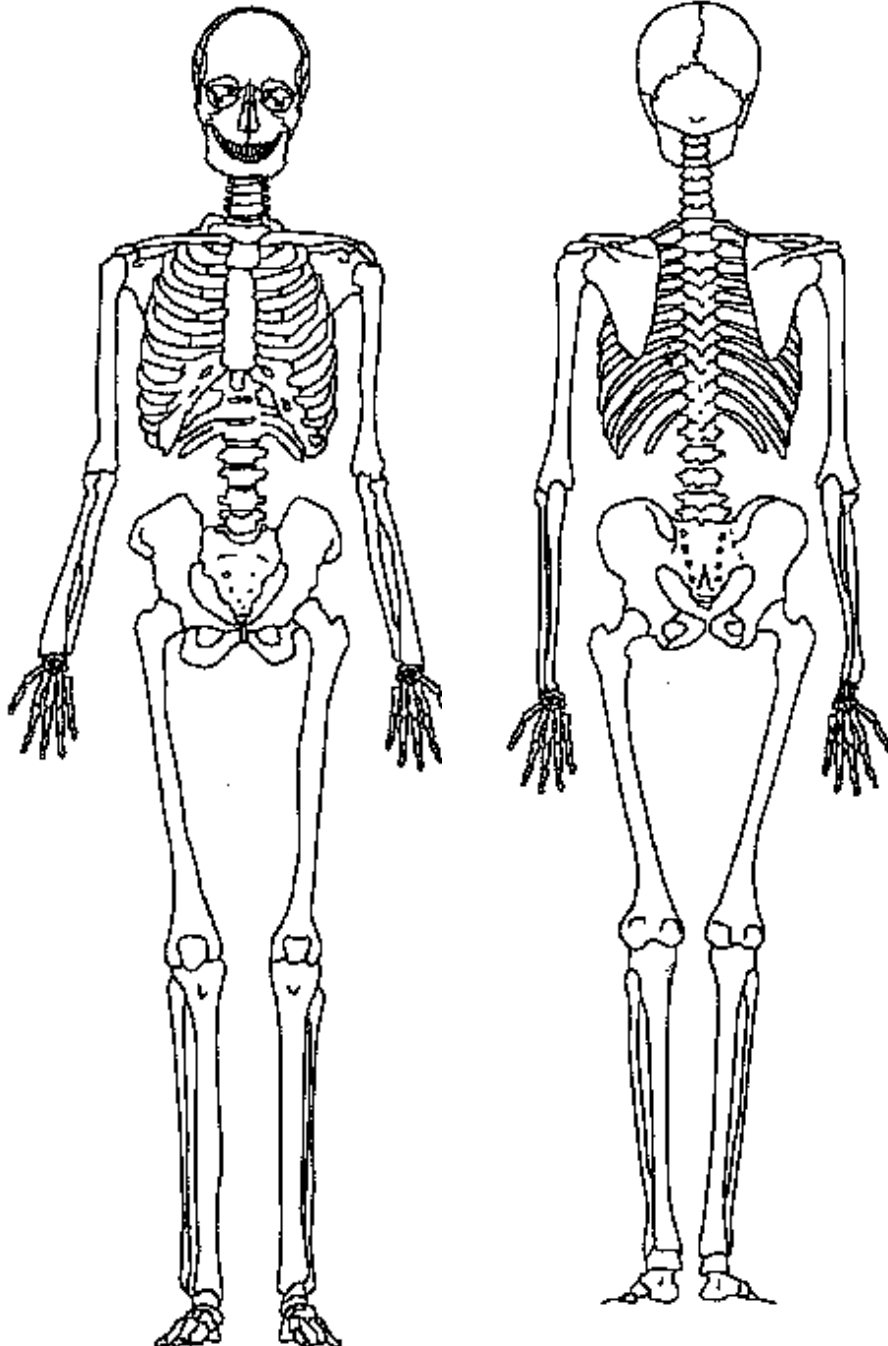
NHRC NEPAL

## FIELD INVENTORY FORM

Present

Absent

Trauma



Signature responsible investigator

**Annex - 6**



NHRC NEPAL

**CHAIN OF CUSTODY**

**CASE NUMBER** \_\_\_\_\_

DATE \_\_\_\_\_ TIME \_\_\_\_\_

PLACE OF RECOVERY/ RECEPTION \_\_\_\_\_

NAME OF ALLEGED VICTIM \_\_\_\_\_

RECOVERED BY \_\_\_\_\_

**Object:**

Observations: \_\_\_\_\_

**Signature**

<b>Transferred from</b>		<b>Transferred to</b>	
Name	_____	Name	_____
Institution	_____	Institution	_____
Date	_____	Date	_____
Time	_____	Time	_____
Signature	_____	Signature	_____

<b>Transferred from</b>		<b>Transferred to</b>	
Name	_____	Name	_____
Institution	_____	Institution	_____
Date	_____	Date	_____
Time	_____	Time	_____
Signature	_____	Signature	_____

<b>Transferred from</b>		<b>Transferred to</b>	
Name	_____	Name	_____
Institution	_____	Institution	_____
Date	_____	Date	_____
Time	_____	Time	_____
Signature	_____	Signature	_____

<b>Transferred from</b>		<b>Transferred to</b>	
Name	_____	Name	_____
Institution	_____	Institution	_____
Date	_____	Date	_____
Time	_____	Time	_____
Signature	_____	Signature	_____